

**KUNSKAP**

**KOMMUNIKATION**

**KONTROLL**

**Drömmar och farhågor i informationssamhället**

*Kunskap, kommunikation, kontroll* ges ut av Experimentell Förlag i samarbete med föreningen Sharing is Caring. Arbetet med att sammanställa boken har utförts av Sharing is Caring, och utgivningen är ett 100 % ideellt projekt.

Oavsett om du köpt *Kunskap, kommunikation, kontroll* som en fysisk bok eller laddat ner den från nätet, hoppas vi att den väcker tankar hos dig. Det är en glädje att få nöjet att utge denna högaktuella antologi.

Experimentell Förlag planerar utgivning av ytterligare debattböcker i framtiden.  
Håll utkik!

*Torbjörn Wester, förlagschef*

Kunskap, kommunikation, kontroll: kkkinfo.se  
Experimentell Förlag: experimentell.se



SHARING IS CARING

Kunskap, kommunikation, kontroll  
- Drömmar och farhågor i informationsamhället

Stockholm, 2011  
ISBN 978-91-7437-305-9  
Sharing is Caring och Experimentell Förlag  
Redaktör: Klara Tovhult  
Layout: Klara Johansson  
Tryck: publit.se



Detta verk är licensierat under  
Creative Commons BY-NC-SA licens.  
Licenstexten finns tillgänglig på  
<http://creativecommons.org/licenses/by-nc-sa/2.5/se/>

# **KUNSKAP KOMMUNIKATION KONTROLL**

**Drömmar och farhågor i informationssamhället**

# INNEHÅLL

FÖRORD	8
KLARA TOVHULT	

## ANTIMARKNADER, IMMATERIELLA MONOPOL OCH DELTAGARKULTUR

KRÄVER LÄROMEDEL UPPHOVSRÄTT?	11
HENRIK BRÄNDÉN	
FERNAND BRAUDEL, MARKNADER OCH ANTIMARKNADER	19
RASMUS FLEISCHER	
TPB-EFFEKTEN OCH INDUSTRIELLA IMMATERIELLA RÄTTIGHETER	24
ISAK GERSON	
ALLEMANSRÄTTEN INVADERAR INTERNET	32
JACOB DEXE, GÖRAN WIDHAM & MARCUS FRIDHOLM	
ETT UPPROP FÖR OBJEKTETS RÄTTIGHETER	37
MATTIAS BJÄRNEMALM	
HUR JAG UPPTÄCKTE CREATIVE COMMONS	41
KRISTINA ALEXANDERSON	

## ARBETE OCH FÖRSÖRJNING I KUNSKAPSSAMHÄLLET

SAMHÄLLET ÄR ETT KÄRLEKSFÖRHÅLLANDE	48
HANNES MANNERHEIM	
MÅSTE VI ARBETA?	52
EMMA ANDERSSON	
FÖRDELNINGSPOLITIKENS DÖD OCH INFORMATIONSSAMHÄLLET MOTSTÅNDARE	54
SIMON ROSENQVIST	
LIBERALER SVIKER LIBERALISMEN	60
ISOBEL HADLEY-KAMPTZ	

# INTERNET, KOMMUNIKATIONSREVOLUTIONEN OCH DEN TEKNISKA UTVECKLINGEN

INTERNET – MIN OUTSINLIGA KUNSKAPSKÅLLA GUN SVENSSON	66
JAG ÄLSKAR INTERNET SANDRA GROSSE	72
ETT KÄRLEKSTAL TILL INTERNET OCH FRAMTIDENS SKOLA MARIT DELDÉN	77
PIRATRÖRELSEN OCH TRANSHUMANISMEN TORBJÖRN WESTER	80
TEKNIK ÄR SAMHÄLLE GJORT HÅLLBART... ELLER? CHRISTOPHER KULLENBERG	86
FUNDERINGAR KRING ÖVERVAKNING OCH PRIVATLIV JAN LINDGREN	90
MARKNADENS IRRATIONELLA "RATIONALITET" ANNA SOL LINDQVIST	93
ENSAMHETENS FÖRÄNDERLIGA STABILITET MARCUS SCHMIDT	98

# REVENGE OF THE NERDS? PIRATPARTIET INIFRÅN OCH UTIFRÅN

OPERATION DEFROST: OM ATT VARA AGNOSTISK INFÖR HÖGERNS OCH VÄNSTERNS TRO KARL PALMÄS	106
VIA DOLOROSA ELLER HUR JAG HALKADE PÅ ETT BANANSKAL IN I PIRATRÖRELSEN ANNA TROBERG	113
ORGANISATIONEN STYR POLITIKEN, TEKNIKEN STYR ORGANISATIONEN MÅRTEN FJÄLLSTRÖM	119
BLOCKPOLITIKEN ÖBER ALLES UNNI DROUGGE	127
PIRATPARTIET OCH INFORMATIONSSAMHÄLLET'S POLITISKA SKILJELINJER ULF BJERELD & MARIE DEMKER	130
TACK TILL...	142



Do not be afraid of what you believe  
Be afraid of not believing  
Do not be afraid of what you hope  
Be afraid of not hoping  
Do not be afraid of what you love  
Be afraid of not loving

*okänd*

# FÖRORD

## KLARA TOVHULT

Runt början av detta sekel levde jag mitt liv i utkanterna av utomparlamentarisk vänster. I den fanns två rörelser som kommit att forma 2000-talets mest spännande politiska debatt; Planka.nu och Piratbyrån.

Planka och Piratbyrån hade liknande upplägg; kaxig, dryg och med aktionen som vapen. Piratebay för Piratbyrån och fonden för plankan.

Piratbyrån slog sig snabbt in i svensk debatt via Piratebay. Man hördes, man kaxade, man ifrågasatte rådande maktstrukturer. Och det dröjde inte många år förrän det med den debatt Piratbyrån hade skapat kunde startas ett parti, ett parti som över huvud taget inte var knutet till Piratbyrån. I och med domen mot Piratebay seglade Piratpartiet rakt in i EU-parlamentet.

Sedan kapsejsade alltihop. Under tiden utvecklades plankan från ett kaxigt tonårsuppror till intellektuell tankesmedja. Trafikmaktordningen fick input och plötsligt tas frågan om skattefinansierad kollektivtrafik på allvar. Planka har lyckats bygga en ideologi, en komplett samhällsvision som visar vilket samhälle de vill ha.

Piratrörelsen däremot har kraschlandat. Piratbyrån är nedlagd och Piratpartiet är på dekis. Visst finns frågorna i samhällsdebatten, men piratrörelsen har inte alls lyckats visa vilket samhälle den vill ha. Om plankan byggt intellektuell debatt så har piratrörelsen byggt sakfrågedebatt kring frågor som FRA, Datalagringsdirektiv med mera. Gott så, men något fattas. Den intellektuella debatten har gått i stå.

Människor har missat sprängkraften i piratrörelsen. De som ingått i den har i många fall inte alls förstått hur mycket större det är än en fildelningssajt och en väg-mästarstrategi. Jag har saknat den ideologiska debatten, visionerna och drömmarna.

Jag står själv med en fot i det gamla samhället och en fot i det nya. Jag växte upp innan internet fanns, har levt större delen av mitt liv utan mobiltelefon och minns till och med knapptelefonens intåg i mitt hem.

Jag fascineras av alla möjligheter detta nya samhälle kan föra med sig. Av det decentraliserade samhälle som växer fram här och var i kölvattnet inte minst av internet. I dagarna är bitcoin aktuell och vi får anta att det bara kommer att bli en av många alternativa valutor i framtiden.

Industrisamhället krävde centralisering för att fungera. Ett hårt uppstyrt arbetsliv, en stark stat, stora företag och kärnfamiljen som samhällets centrum.

Vi tar det för givet för att det är det enda vi idag vet. Men vi behöver komma vidare. För lika irrelevanta som hattar och mössor var i 1900-talets början, lika irrelevanta är idag vänster och höger.

Samtidigt växer behovet av kontroll från den värld som förlorar sin makt. Det är mänskligt. Och förstås på många sätt skrämmande med allt från Fas3 till data-lagringsdirektiv till IPRED som dödsryckningar. Men det är just dödsryckningar. Och det är dags att se det så. Och att tala om vilket samhälle vi vill ha i stället.

Hur kommer samhället att förändras när det immateriella får allt större plats? När patent, varumärken och centralisering för makten bort från den lilla människan. Hur bygger vi det mer decentraliserade kunskapssamhället? Vad är ens det där kunskapssamhället?

Konflikten handlar om mänsklig allmännytta framför ensamrätt på kunskap och information. Hur skulle en sådan värld se ut? Vilken politik krävs för att bygga det? Hur kommer vi arbeta i kunskapssamhället? Kommer immaterialdiskussionen även att förändra produktionen och i så fall hur?

*Kunskap Kommunikation Kontroll* ger inte svar på alla dessa frågor och den ställer desto fler nya. Boken spretar liksom internet när olika röster får höras. Jag hoppas att samtalet startar utanför den.

# ANTIMARKNADER, IMMATERIELLA MONOPOL OCH DELTAGARKULTUR

KRÄVER LÄROMEDEL UPPHOVSRÄTT?  
HENRIK BRÄNDÉN

FERNAND BRAUDEL, MARKNADER OCH ANTIMARKNADER  
RASMUS FLEISCHER

TPB-EFFEKTEN OCH INDUSTRIELLA IMMATERIELLA RÄTTIGHETER  
ISAK GERSON

ALLEMANSRÄTTEN INVADERAR INTERNET  
JACOB DEXE, GÖRAN WIDHAM & MARCUS FRIDHOLM

ETT UPPROP FÖR OBJEKTETS RÄTTIGHETER  
MATTIAS BJÄRNEMALM

HUR JAG UPPTÄCKTE CREATIVE COMMONS  
KRISTINA ANDERSSON

# KRÄVER LÄROMEDEL UPPHOVSRÄTT?

HENRIK BRÄNDÉN

I min ungdom forskade jag om kroppens immunförsvar. Jag använde då och då genteknik i mina experiment, och levde på laboratoriet med kollegor, som ständigt använde sådana tekniker. Vi funderade en hel del över annat teknikerna kunde användas till, och insåg att de reser en rad svåra frågor: Ska vi välja och förändra gener åt våra barn? Vem ska få se hur mina och dina gener ser ut? Frågor som berör oss alla, som så många som möjligt borde vara med och formulera svaren på! Därför skrämdes jag av kunskapsklyftan mellan oss forskare och de flesta andra jag träffade. Och bestämde mig för att försöka vara med och överbrygga den: Jag ville förklara och skriva om den moderna genforskningen. För så många som möjligt! Och få dem att fundera över dessa frågor!

Till min stora glädje har jag också fått göra detta: Omväxlande som frilansare och på projektanställningar har jag de senaste tjugo åren suttit med forskare på deras laboratorier, besökt vetenskapliga konferenser, grävt i vetenskaplig litteratur, skrivit läroböcker och bredvidläsningsböcker, undervisat, fortbildat lärare, föreläst för allmänhet, och skrivit mängder av populärvetenskap som publicerats som böcker och webbsajter, som utställningskatalog och i teaterprogram, och naturligtvis som artiklar i tidningar och framför allt på webb.

När man rör sig i detta gränsland mellan forskning, akademisk undervisning och skola, mellan journalistik och folkbildning, mellan föreläsande, tryckta medier och internet är det uppenbart att det system vi hittills haft för ekonomisk upphovsrätt inte bara håller på att vittra sönder. Systemet är inte relevant för den värld vi är på väg mot. Den lägger hinder i vägen för dem som likt mig vill bearbeta, förädla och sprida kunskap.

\*

Låt oss som exempel titta på det mest lyckade skrivprojekt jag ägnat mig åt: Ingenjörsvetenskapsakademien hade för tio år sedan tiggat ihop en hög pengar från olika myndigheter och stiftelser för att skapa en bredvidläsningsbok om genteknik för gymnasister. Jag fick en projektanställning på halvtid under ett drygt år för att skriva boken.

Tanken hade innan jag kom in i projektet varit att producera boken tillsammans med ett förlag, och den tanken gjorde mig orolig. Ty jag visste hur räddhågade skolor är att köpa in dyra bredvidläsningsböcker i tillräckligt antal för att en hel klass skulle kunna läsa i den samtidigt. Jag övertygade därför min referensgrupp om att vi istället själva skulle köpa in en formgivare, acceptera något lägre kvalitet på boken och sedan låta trycka en stor upplaga själva, som skolor skulle kunna beställa en klassuppsättning av, för bara transportkostnaden.

Vi lyckades få pengarna att räcka till så många exemplar att varannan gymnasieskola skulle kunna få en klassuppsättning, och vi var därför övertygade om att det skulle bli en del böcker över i slutet. Men en vecka efter det skolorna fått varsitt provexemplar var hela upplagan beställd! Den webbsajt jag sedan skapade från texten kommer i topp när man googlar ordet ”genteknik”. Och när jag besöker skolor möter jag mängder av lärare som berättar hur de fortfarande använder boken i undervisningen, och hur viktig den var för att de själva skulle få sammanhang och ordning i sin bild av ämnet.

Behövdes ekonomisk upphovsrätt för detta projekt? Inte alls. Jag fick lön när jag skrev, och avstod då självklart från den ekonomiska delen av upphovsrätten. Vi betalade tecknare för att rita de bilder som behövdes. Det var just för att vi gick vid sidan om förlagen och den klassiska affärsmodellen som projektet blev så lyckat: Därigenom kunde hela boken läggas som pdf-er på nätet för de som inte hann beställa den i tid. Därigenom kunde texten återanvändas för att skapa en webbsajt, som används mycket i undervisning. Och just därför kunde många fler skolor än annars skaffa många fler exemplar av boken.

Låt oss göra tankeexperimentet att jag skapat boken på klassiskt sätt via förlag, och att de pengar som lades i detta projekt hade delats ut till skolorna för att köpa boken. Boken hade då kostat flera hundra kronor, och pengarna i projektet hade räckt till att sammanlagt köpa ett par tusen exemplar. Det hade räckt till ett par exemplar per skola, istället för den klassuppsättning de nu fick. Men det var inte bara skolorna som vann på detta sätt att arbeta. Jag gjorde det också: Istället för osäkra royaltynkomster några år i efterhand fick jag en både förutsägbar och hyfsad lön varje månad i över ett års tid.

\*

I flödet av kunskap och idéer mellan forskare och från forskare till allmänhet spelar de vetenskapliga artiklarna en viktig roll. Det är där forskare presenterar

sina resultat, beskriver precis hur de gjort sina experiment och diskuterar olika slutsatser, hypoteser och teorier. Då jag var doktorand gick jag därför med jämna mellanrum till institutionens bibliotek, och tittade genom de senaste numren av de viktigaste tidskrifterna som kommit direkt från tryckeriet. Idag läser istället forskare tidskrifterna på nätet. Hittar de en referens som intresserar dem klickar de bara på denna, istället för att vandra iväg till en annan del av biblioteket och börja leta i gamla mappar. De låter sina datorer söka genom hela den vetenskapliga litteraturen efter artiklar i oväntade tidskrifter om deras ämnen. (Och hade redskap för att göra sådant långt före bloggofären).

Men: Tidskrifterna är bara tillgängliga för dem som är uppkopplade mot ett universitetsbibliotek som prenumererar på dem. Vilket gör att de flesta forskare i fattigare länder är utestängda från huvuddelen av den vetenskapliga litteraturen. Det gör också att populärvetenskapliga skribenter som jag måste traska iväg till ett universitetsbibliotek varje gång vi vill läsa, eller skaffa oss en formell anslutning till ett universitet (vilket inte är det lättaste!). Och den allmänhet som via skatten finansierar hela forskningen kommer inte åt dess resultat.

Därför pågår idag en diskussion om att byta affärsmodell för vetenskapliga tidskrifter: Idag betalas tidskrifterna huvudsakligen via prenumerationer från universitetsbiblioteken, som får pengar till detta från universiteten och forskarnas anslag. Istället, menar många, skulle universiteten kunna betala via de forskargrupper som får sina rön publicerade, varefter tidskrifterna gör materialet tillgängligt för alla online.

Man talar om detta som ”open access”, och ett antal tidskrifter har startats som bygger på denna affärsmodell. I vart fall i modern biologi blir en växande andel av toppforskningen publicerad i dessa. Flera av de stora amerikanska forskningsfinansiärerna kräver dessutom att den forskning de finansierar ska publiceras med open access, vilket tvingat de flesta tidskrifter att erbjuda möjligheten att för extra ersättning göra en artikel fritt tillgänglig för alla på nätet. De mer avancerade av dessa tidskrifter licensierar dessutom både text och bilder med CC-licenser. (Se sidorna 41-46 för en förklaring av Creative Commons.) Detta kommer att ha stor betydelse för alla oss som inte bara skriver om vetenskap utan vill illustrera texterna, utan att ha någon stor budget för bilder i våra projekt.

Biologi är nämligen en mycket visuell vetenskap. Ofta finns i vetenskapliga artiklar vackra mikroskopifoton, som demonstrerar viktiga poänger i undersökningen. Ofta illustreras komplexiteten i förlopp eller nätverk med ett schema. Ibland sammanfattas slutsatserna i en elegant skiss. Bilder man älskar att visa sina studenter, sina åhörare, sina läsare... Att copypasta<sup>1</sup> in en sådan bild i sin powerpoint-presentation är inga problem. Men redan när man printar ut presentationen till studenterna har man brutit mot upphovsrätten. Likaså när man sätter in bilden i ett kompendium, som man kopierar eller distribuerar som pdf. För att inte tala om

ifall man skulle sätta in bilden på en populärvetenskaplig webbsida!

Ofta händer också att jag vill illustrera en populärvetenskaplig text med en bild som inte finns i artikeln för att den visar något forskarna redan vet. Men som mina läsare inte vet. Till exempel hur en embryonal stamcell ser ut. Eller en viss slags bakterie. Att hitta sådana bilder på nätet är ingen konst, det vet alla som bildgooglat. Men att hitta en bild, som är tillåten att använda! Eller där det ens går att ta reda på vem man ska be om tillstånd!

Ibland löser sig problemet tack vare den federala amerikanska regeln att bilder producerade i tjänsten av federalt anställda hör till "public domain" och saknar upphovsrätt. Många myndigheter har därför användbara bildarkiv som vi alla får låna ur. Men oftast hittar man inte det man söker där. Ibland kan jag dock hitta den bild jag söker på hemsidan hos någon forskare. Det är ofta uppenbart av sammanhanget att bilden tagits i forskarens labb, och att forskaren tycker det är kul om den används och sprids. Men ingenstans står detta uttryckligen angivet, ingenstans står vem som är fotograf, men längst ned på sidan finns en liten rad där universitetet gör anspråk på copyright för allt som finns på sajten. Kontaktar man då forskaren ifråga får man ofta reda på att visst vore det kul om du använde bilden, men tyvärr, den togs för sju år sedan av en medarbetare, som inte längre arbetar här, som försvunnit oklart vart...

Kommen så långt frestats man kanske att återvända till googlesökningen. Tittar man då närmare på vad Google hittat är det ofta ett eller ett par olika bilder, som återanvänts på tiotals eller hundratals webbsidor. Utan några attributioner. De finns inte bara på privata sidor och bloggar, utan också på pedagogiska sajter hos välrenommerade universitet. Anstränger man sig kan man dock ofta spåra en sådan bild till någon professionell fotografs samling av bilder på nätet, varvid man kan se hur copyrightmärkningen klippts bort eller målats över. Det är sålunda uppenbart att många aktörer på nätet inte respekterar upphovsrätt på bilder. Någon hittar en skyddad bild, klipper bort märkningen och lägger ut den på sin sajt. Alla andra copypastar, förminskar, beskär och använder den vidare.

Det är inte svårt att begripa varför: det är oerhört dyrt att köpa loss en bild från en kommersiell bildbyrå eller fotograf. Något man kan göra i extrema undantagsfall om man driver en populärvetenskaplig sajt med liten budget. Helt oöverkomligt för en privat vetenskapsblogg. Och problemet är för övrigt inte begränsat till vetenskapliga bilder. Då jag första gången gav mig ut i debatten om upphovsrätt blev jag påhoppad med ilska utfall av en bloggare. Som valde att illustrera sitt utfall mot mig och piratkopierare med en bild på ett skivomslag av bloggarens favoritartist. Som plockats ned från skivbolagets hemsida. Där det tydligt står att man inte får kopiera bilderna på skivomslagen och absolut inte lägga ut dem på andra webbsajter utan tillstånd.

Livet kommer alltså att bli mycket enklare för oss som undervisar och skriver om forskning den dag all vetenskap publiceras med open access. För den som sprider populärvetenskap på nätet med en begränsad budget blir det en befrielse den dag ekonomisk upphovsrätt för lågupplösta bilder vittrat sönder.

\*

Men behövs inte ekonomisk upphovsrätt för att bilder över huvud taget ska bli ritade och läroböcker skrivna? Hur ska över huvud taget nödvändigt material bli skapat om vi inte har ekonomisk upphovsrätt? Jag ska diskutera den frågan lite djupare, och ta läroböcker som exempel. Helt enkelt därför att jag själv varit med om att skriva flera sådana.

Jag ska börja med att avliva en myt, som ofta framförs i diskussionen. De som skriver läroböcker idag gör inte detta på sin arbetstid. Nästan ingen läroboksförfattare får minskad undervisningsbörda för att skriva en lärobok. En av mina medförfattare till en gymnasielärobok tvingas till och med ta obetald tjänstledighet då hon ska åka iväg och träffa oss medförfattare på förlaget, trots att de lektioner hon skulle hållit bara blivit uppskjutna, inte inställda. Man skriver alltså på sin obetalda fritid. Det är därför högst begripligt att läroboksförfattare tycker sig ha moralisk rätt till sin royalté.

Min erfarenhet är dock att det inte i första hand är pengarna som får lärare att sätta sig bakom tangentbordet för att skriva kompendier och läromedel. De flesta jag träffats drivs i stället av kärleken till sitt ämne och sina elever, i många fall säkert kryddat med en dos äregirighet.

Pengarna har istället sin betydelse i nästa stadium av böckernas tillblivelseprocess: För att få tecknare att rita bilder, för att få redaktörer som gör texten begriplig även för dem som inte har författaren som lärare och kan fråga vad han egentligen menar, för att få formgivare att göra böckerna snygga. Och inte minst för att få författaren att uthärda det mördande tråkiga och till synes oändliga arbete då teckningar ska gås genom och korrigeras, redaktörers ändringsförslag diskuteras, och korrektur efter korrektur läsas. Hårt och ofta tråkigt arbete, som utomstående sällan tänker på, men som är absolut nödvändigt för att bra böcker ska bli skapade, och som näppeligen kan ersättas med entusiastiskt svärmande på nätet.

När den ekonomiska upphovsrätten havererar kan vi därför räkna med att utgivningen av väldesignade läroböcker kommer att minska. Kvar blir bara de böcker som är tillräckligt välskrivna och viktiga för att många studenter ska vilja betala en slant för att kunna ha dem kvar i bokhyllan även efter tentan. (Antagligen kommer man då att vilja ha dem i ett utförande, där sidor inte börjar ramla ut färde gången man öppnar boken.)

Resten av alla de spännande, kreativa pedagogiska texter som skapas kommer istället att publiceras som kompendier, hemsidor och liknande. Tillgången till hel-

täckande och genomarbetade läromedel kommer sålunda att minska. De material som finns kommer att ha fler småfel, fulare bilder och mindre proffsig layout.

Lärare kommer därmed att bli mer beroende av att kunna hitta och orientera sig bland allt undervisningsmaterial som läggs ut på internet. Behovet av att kvalitetssäkra och utvärdera sådant material accentueras. Möjligen kan utbildningsvärlden kasta en blick mot vetenskapsvärldens system för kollegial granskning (peer review). Kanske kan elektroniska materialbanker uppkomma, där grupper av lärare i ett visst ämne läser de kompendier och andra material som skickas in, bedömer om de är av tillräcklig kvalitet och samtidigt identifierar mistag och föreslår förbättringar?

Något sådant kräver rimligen att lärarnas arbetsgivare belönar sådana insatser, med lägre undervisningsbörda och vid tjänsteställningar och lönesättning. (Hur något sådant ska åstadkommas i dagens konkurrensutsatta skolsystem är en intressant nöt för friskoleanhängare att fundera över, men jag är övertygad om att det går att konstruera ett incitamentssystem för skolorna, som får dem att belöna lärare som ägnar sig åt detta).

Fås ett sådant system att fungera får lärare tillgång till ett smörgåsbord av olika material att välja mellan för olika delar av sin undervisning. Där olika material kan vara av mycket olika kvalitet. Och besvärande luckor kan finnas.

Utbildningsanordnarna kommer säkerligen med tiden att inse att det är lika nödvändigt att se till att det finns bra läromedel för en utbildning som att det finns kursplaner, salar och lärare. Förr eller senare kommer vi därför att se utbildningsanordnare antingen själva producera läromedel som saknas, eller beställa produktion av sådana från förlag eller författare. Möjligen från sådana författare som skapat och lagt ut uppskattat material på nätet. Kanske kommer utbildningsanordnare att gå samman i olika konstellationer för att beställa läromedel som stämmer med ens egen syn på hur undervisningen bör bedrivas. Kanske delegeras sådana beställningar till någon slags nationell organisation.

I dagens debattklimat kan det förefalla märkligt att tro att samhället ska ta över en verksamhet som hittills skötts av marknaden. Om vi tittar i backspegeln kan man emellertid se att sådana samhällliga satsningar kan ge lysande resultat: I början av 1900-talet lade staten ut beställningar av en rad nya läroböcker till grundskolan: Selma Lagerlöf fick exempelvis skriva om Sveriges geografi, Sven Hedin om resten av världens. Det bestående läsvärdet hos många av de böcker som då skapades visar att sådana centrala beställningar kan ge mycket goda resultat.

Personligen fruktar jag dock att privata skolkoncerner kan komma att försöka lösa en del av dessa problem internt, och att det kommunala skolväsendet svarar med att också skydda det material deras lärare producerar. I så fall riskerar vi att få ett antal olika uppsättningar material med brandväggar mellan, istället för en stor

gemensam bank med material och inspiration. En viktig utmaning för framtidens skolpolitik borde vara att undvika att sådana murar skapas.

Men gäller detta verkligen läromedel för den vanliga skolan. Gäller det inte i första hand högskola och universitet? I skolan betalar ju kommunerna läromedlen, inte kommer väl de att börja piratkopiera? Något ligger det i denna invändning, och jag tror att läromedlen i den obligatoriska skolan kommer att vara en av den gamla affärsmodellens sista utposter. Men jag tror att det även där bara är en tidsfråga. Det är ingen hemlighet att skolor har förfärligt trånga budgetar för läromedelsinköp, och att många lärare kompenserar bristen på relevanta och fungerande läromedel genom att skicka ut sina elever på nätet för att leta fakta och hänvisar dem till webbsidor och webbmaterial, som inte tagits fram med den gamla affärsmodellen. Detta skärps ytterligare av systemet med skolpeng och konkurrens mellan olika skolor med olika huvudmän: Ska man locka elever med att de får tillgång till egen laptop under tiden på skolan måste man dra ner på annat, och det är lättare för datorn att ersätta läromedel än lokaler och skolmat.

\*

När man sagt allt detta invänder många: Ska inte den som skapar något som många använder få ersättning, ska de inte tjäna något på sitt arbete? Men man kan "tjäna" på olika sätt. Mina royaltyinkomster har förvisso varit trevliga: Somliga somrar har de gjort det möjligt att göra lite roligare semesterresor än annars, andra år har de gjort det möjligt att komma iväg över huvud taget. Men tittar man på hur mycket tid jag lagt ner på skrivande och uppdatering av böckerna inser jag att jag skulle tjänat betydligt mer pengar ifall jag använt den tiden åt att knäcka extra med att vända hamburgare på McDonalds. Den väsentliga vinsten jag haft av att skriva dessa böcker är istället att själva skrivandet varit roligt, att jag lärt mig väldigt mycket och att böckerna gjort mig känd bland dem som senare gett mig andra uppgifter. De hjälpte mig helt enkelt att få de uppdrag och projektanställningar som gjort att jag därefter kunnat försörja mig genom att göra just de saker jag älskar att göra: undervisa och skriva om forskning och biologi!

Därmed inte sagt att jag tycker att ekonomisk upphovsrätt saknar legitimitet. Jag tycker att den i princip är riktig. Men den principen väger lätt när jag väger den mot principen om rätten till privatliv och integritet i mina datorer, mina binära lagringsmedia och min elektroniska trafik.

## NOTER

1. Kommer från uttrycket copy - kopiera, och paste - klistra in. Även: kattenpejst. Detta kommer från engelskans cut and paste.

**HENRIK BRÄNDÉN**

Henrik Brändén var en av grundarna av Ordensällskapet för Teoretisk Gymnastik vid Katedralskolan i Uppsala på mitten av 1980-talet. Han är en pedagogisk naturbegåvning som föreläser samt skriver populärvetenskap och läroböcker om modern genforskning. Själv forskade han om kroppens immunförsvar innan han gick över till att skriva om resultaten av forskning. Politiskt är han integritetsvän och övertygad om att den ekonomiska upphovsrätten snart kommer att rämna.

**BLOGGAR** <http://henrikbranden.se/blogg>

**BLOGGAR** <http://fridholm.net/author/henrik>

# FERNAND BRAUDEL, MARKNADER OCH ANTIMARKNADER

RASMUS FLEISCHER

Sammanblandningen mellan begreppen *marknad*, *kapitalism* och *nyliberalism* gjorde och gör debatten kring finanskrisen och ekonomisk politik överlag ganska förvirrad. Tendensen till att se dem som tre intensiteter på en och samma skala finns både bland nyliberaler och deras motståndare. Vad för slags -ism det rör sig om varierar. Kapitalism kan betyda ett närmast allomfattande system, eller en ideologisk utopi, eller en dystopi, eller bara allmän girighet.

Här presenteras en annan ekonomisk ontologi, som skiljer sig från de marxistiska och liberala. Den kommer inte från politikens fält, utan från historievetenskapens.

Fernand Braudel<sup>1</sup>, av många ansedd som 1900-talets mest betydelsefulla historiker, började i arbetet med sitt stora trebandsverk *Civilisation Matérielle, Economie et Capitalisme, 1400-1800* förstå ekonomi i termer av tre nivåer<sup>2</sup>. Längst ner i pyramiden finns en bred infraekonomisk nivå, *det materiella livet*. I mitten finns en första nivå av decentraliserade ekonomiska utbyten, *marknader*. Toppen består av en andra ekonomisk nivå som negerar marknaden genom att etablera oligopol<sup>3</sup> och monopol<sup>4</sup>, alltid i nära relation till staten. Ordet *kapitalism* reserverade Fernand Braudel för denna topp. Som synonyma begrepp använde han *realkapitalism* och *antimarknad*.

Patent och andra former av "intellektuell egendom" hör till uppsättningen metoder för att skapa sådana monopol. Antimarknaderna kan också upplevas i ovanligt renodlad form på varje internationell flygplats:<sup>5</sup> All handel är licensierad. Ägaren av komplexet godkänner innehållet och fördelar ensamrätter till företag att ägna sig åt noga avgränsade verksamheter som kan ta ut monopolpriser. Flygplatsernas realkapitalism eliminerar all den uppfinningsrikedom som

hänger samman med marknader. Inglasning av köpcenter<sup>6</sup> är en liknande form av antimarknad.

Marknadens mellannivå är större än (och livsvillkoret för) kapitalismens toppnivå, men det materiella livets bas är större än (och livsvillkoret för) marknaden. Vare sig marknad eller kapitalism kan existera utan underliggande nivå, så det är ingen idé i att hasta fram utopier. Tillsammans utgör de tre nivåerna ekonomin, som inte är något "system" utan en heterogen sammansättning av högst olikartade institutioner. Så har det varit i århundraden, menar Fernand Braudel. Kapitalismen är alltså inte heller en historisk epok. Däremot har dess översta nivå, antimarknaderna, tenderat att stärka greppet om de övriga nivåerna. Karl Palmås har skrivit om detta många gånger. Jag citerar från ett av hans blogginlägg:

*De senaste århundradena har ekonomierna i väst präglats av en kontinuerlig stratifiering. Alltmer har basarer ersatts av katedraler. Under 1900-talet såg vi framväxten av organisationer som alltmer effektivt sög in energi och materia, attraherade allt större resurser. (Braudel kallar dessa antimarknader, Galbraith kallar dem teknostrukturer, DeLanda kallar dem hierarkier, Deleuze beskriver dem som strata.)*

Marknader är genomskinliga, antimarknader är ogenomskinliga. Marknader kommunicerar med priser, antimarknader med kommandon. Marknader anpassar sig, antimarknader planerar. Marknader kännetecknas av en spontan arbetsdelning, medan antimarknadens högsta aktörer (finansmän, politiker) tvärtom når sina framgångar genom att vägra specialisering. Marknader decentraliserar, antimarknader bygger hierarkier - varje företagskoncern är internt en planekonomi. Katedralen och basaren<sup>7</sup> är en närliggande polaritet.

Låt oss nu få rätsida på begreppen. Fernand Braudel använde alltså tre begrepp för samma sak: *kapitalism*, *realkapitalism*, *antimarknad*. Manuel DeLanda<sup>8</sup>, som sysslar med oerhört spännande tillämpningar<sup>9</sup> av det braudelska perspektivet, menar<sup>10</sup> att ordet kapitalism helt bör undvikas. Det är alltför belastat, från flera håll, med föreställningar om ett enhetligt ekonomiskt "system". Därför föredrar han "antimarknader" som beteckning på denna nivå av ekonomin.

Manuel DeLandas<sup>11</sup> filosofiska projekt handlar inte om att ersätta ett system med ett annat, utan om att ge de självorganiserande processerna en större autonomi. Detta förutsätter ett friläggande av de processer till homogenisering, hierarkisering och centralisering som varit så dominanta under hundratals år. Karl Palmås<sup>12</sup>, är den främsta företrädaren i Sverige för detta projekt.

En helt annan tillämpning av arvet från Fernand Braudel representeras av sociologen Immanuel Wallerstein<sup>13</sup>. Han är mer uttalat antikapitalistisk och övertygad

om en nära förestående "bifurkation" i samband med en systemkollaps<sup>14</sup>, i vilken han menar att utgången är öppen. I hans artikel om Braudel<sup>15</sup> som publicerades år 1991 i *The Journal of Modern History*<sup>16</sup>, står bland annat följande:

*Braudel's views do not reflect a hidden Poujadism<sup>17</sup> honoring a putative "small businessman." Quite the contrary. Braudel's "liberatory" market is not what we have come to recognize as a market in the real world.*

Detta är förstås mycket viktigt. Marknaden som ekonomisk nivå får inte förväxlas med en romantiserad bild av "småföretagaren". De olika nivåernas sammanflätning är tätare än så. Inga företag, vare sig små eller stora, opererar helt oberoende av antimarknaderna. Att rycka loss någon av nivåerna och utnämna den till utopi är olämpligt. Fernand Braudel själv var noggrann med att inte låta sig förknippas med någon specifik politisk position, utan att för den skull inta positionen av en kyligt objektiv betraktare av historien.

Braudels intresse för de långa vågorna är också i samklang med Walter Benjamins maning<sup>18</sup> i *Resa genom den tyska inflationen* (1929) att rikta uppmärksamheten på de stabila hierarkier som blottläggs när kurvorna rasar, i stället för att bara fråga oss varför de rasat:

*Förfall är inte ett spår mindre stabilt, inte ett spår mer ofattbart än uppgång*

*Inlägget tidigare publicerat på: <http://copyriot.se/2008/10/07/real kapitalism-ii-fernand-braudel-marknader-och-antimarknader/>*

## REKOMMENDERAD VIDARELÄSNING:

Braudel, Fernand (1988), *Kapitalismens dynamik*. Boken där Braudel extraherar de ekonomiska tankarna ur sin egen historiska forskning. Ganska liten, hyfsat lättläst, späckad med fascinerande exempel.

<http://www.bokus.com/b/9789171731456.html>

DeLanda, Manuel (1997), *Thousand Years Of Nonlinear History*. Viktig bok där Deleuze ställs på fötterna, tillsammans med Braudel, bland komplexa system, städer, virus och sediment.

[http://www.bokus.com/cgi-bin/more\\_book\\_info.cgi?ISBN=0942299329](http://www.bokus.com/cgi-bin/more_book_info.cgi?ISBN=0942299329)

Palmås, Karl (2007) *Deleuze and DeLanda: A New Ontology, a New Political*

*Economy.*

[http://www.isk-gbg.org/99our68/LSE\\_paper\\_jan\\_2007.pdf](http://www.isk-gbg.org/99our68/LSE_paper_jan_2007.pdf)

*The Journal of Modern History.* Kan tillgås för den som har tillräcklig tillgång till den akademiska antimarknaden för att komma åt JSTOR.

<http://en.wikipedia.org/wiki/JSTOR>

## NOTER

1. [http://en.wikipedia.org/wiki/Fernand\\_Braudel](http://en.wikipedia.org/wiki/Fernand_Braudel)
2. <http://www.jstor.org/pss/1880449>
3. <http://en.wikipedia.org/wiki/Oligopoly>
4. <http://en.wikipedia.org/wiki/Monopoly>
5. <http://copyriot.se/2008/03/15/flygplatsmetaforen/>
6. <http://copyriot.se/2008/01/09/inglasningsivrarna-kommer-ut-ur-garderoben/>
7. [http://en.wikipedia.org/wiki/The\\_Cathedral\\_and\\_the\\_Bazaar](http://en.wikipedia.org/wiki/The_Cathedral_and_the_Bazaar)
8. [http://en.wikipedia.org/wiki/Manuel\\_de\\_Landa](http://en.wikipedia.org/wiki/Manuel_de_Landa)
9. <http://www.t0.or.at/delanda/>
10. [http://www.bokus.com/cgi-bin/more\\_book\\_info.cgi?ISBN=0942299329](http://www.bokus.com/cgi-bin/more_book_info.cgi?ISBN=0942299329)
11. <http://www.isk-gbg.org/99our68/?cat=25>
12. <http://www.isk-gbg.org/99our68/?cat=25>
13. [http://en.wikipedia.org/wiki/Immanuel\\_Wallerstein](http://en.wikipedia.org/wiki/Immanuel_Wallerstein)
14. <http://copyriot.se/2008/10/06/ytterligare-tre-framtidsord-oljekronet-transportaldern-avgrunda/>
15. <http://www.jstor.org/pss/2938489>
16. <http://en.wikipedia.org/wiki/JSTOR>
17. [http://en.wikipedia.org/wiki/Pierre\\_Poujade](http://en.wikipedia.org/wiki/Pierre_Poujade)
18. <http://copyriot.se/2008/10/04/realkapitalism-i-radslan-for-radsla-moduler>

**RASMUS FLEISCHER**

Rasmus Fleischer är doktorand vid Samtidshistoriska institutet på Södertörns högskola och skriver på en avhandling om hur 1900-talets nya ljudmedier togs emot av musiklivets organisationer och av lagstiftarna. Fleischer medverkar också flitigt som skribent på kultursidor och i tidskrifter, förutom på egna bloggen Copyriot.se. Under hösten 2009 bokdebuterade han på Ink förlag med *Det postdigitala manifestet* och under 2011 utkommer han med ännu en essäsamling på samma förlag, utöver doktorsavhandlingen. Fleischer var även medgrundare av Piratbyrån (2003-2010) och är idag verksam bland annat i Juliagruppen, Telecomix och Hemliga Trädgården. Hans andra bok *Boken och biblioteket* utkom hösten 2011.

**TWITTRAR** [rasmusfleischer](https://twitter.com/rasmusfleischer)**BLOGGAR** <http://copyriot.se>

# TPB-EFFEKTEN OCH INDUSTRIELLA IMMATERIELLA RÄTTIGHETER

ISAK GERSON

*A “Kopimist” or “Kopimist intellectual” is a person who has the philosophical belief that all information should be freely distributed and unrestricted. This philosophy opposes copyrights in all forms and encourages piracy of all types of media including music, movies, TV shows, and software. The term kopimist originates from the root word, kopimi, meaning ‘copy me’.*

## PIRATRÖRELSEN OCH ORDETS VÅLDSAMMA ÅTERKOMST

Tryckpressen var knappast det sista stora som hände på området kommunikationsmöjligheter. De senaste 200 åren har det gjorts enorma landvinningar när det gäller kommunikation och informationsspridning. Efter hand som man uppfunnit fonografen, kassetten, filmen, skivan, hårddisken och USB-minnet har möjligheterna de inneburit lagstiftats bort på grund av starka lobbyorganisationer som kämpat för restriktiv lagstiftning. Det gäller inte bara lagringsmedia, man belade även kommunikation över radio och TV med förbud. Det är sådan lagstiftning som ligger till grund för det maktförhållande vi har idag när det gäller radio- och TV-konsumtion. Lagstiftningen delade upp oss i godkända sändare och lyssnare, för att vi sedan skulle delas upp i producenter och konsumenter; de som betalar och de som får betalt. Därav begreppet ”piratradio” för de människor som försökte använda radion utan att på förhand ha blivit godkända av staten. Terminologin känns igen.

Men piratradio lagstiftades bort. Piratrörelsen fick vänta. Tekniken som skulle frigöra ordet kom 1969 och det skulle dröja cirka två decennier innan den populariserades. När internet kom hade det redan bildats en rörelse som använde ny teknik för att sprida information. Man delade framförallt filer med hjälp av disketter. Datorn och disketten underlättade stort för kopiering och spridning av information. Internet verkade slå sista spiken i kistan för de som ville kontrollera informationsflöden, när det gav människor möjlighet att omedelbart bli publicerade och omedelbart få tillgång till vad andra publicerat. Reaktionen från upphovsrättslobbyn lät inte vänta på sig. Den mest berömda domen är kanske domen mot Napster som var den första riktigt populära tjänsten för delning av (bland annat) upphovsrättskyddat material. Napster stängdes ner på grund av påtryckningar från lobbyen. Men den domen är inte mycket mer än en i mängden.

Det som är mer avgörande är de tankesmedjor och ideologer som bildades kring internet, där kanske Piratbyrån är den mest framträdande, som gav immaterialrättskritikerna en ideologi. Genom att synas och argumentera emot immaterialrätt planterade de nya tankar hos många människor. Det är de ideologerna vi har att tacka för att vi idag har en informationspolitisk debatt.

## FRÅN THE PIRATE BAY TILL OPEN ACCESS - SPRIDNING SKAPAR STYRKA

Sedan 2006 har Lunds Universitet haft en publiceringspolicy, där universitetsstyrelsen rekommenderar forskare att om möjligt göra sina forskningspublikationer fritt tillgängliga, till exempel genom open access-programmet. Vetenskapsrådet kräver sedan årsskiftet 2010 av de forskare de finansierar att deras verk publiceras öppet inom sex månader. Över 11 miljoner personer har bidragit till att skapa och uppdatera kunskapsbanken Wikipedia, helt och hållet utan att ta betalt eller hävda ägande över den information de delat med sig av. Människor med kunskap blir ivrigare och ivrigare att dela med sig av sin kunskap. De är så ivriga att internet inte längre är ett nät där man söker information, utan ett nät där man sovrar information. Hade vi kunnat tänka oss det här nya Alexandria om folk såg på information på samma sätt som innan? Hade elva miljoner människor bidragit till Wikipedia om varje artikel kostade 10 cent?

Det man märker bland de flesta internetinfödda<sup>1</sup>, människor som vuxit upp med internet, är att de ser möjligheter till vetande man inte trodde var möjligt innan. Men drömmen om ett samhälle där spridandet av information står i centrum hindras av immaterialrättslagarna. Drömmen om informationsfriheten handlar inte om monetär frihet ("gratis"). Monetär frihet är endast en förutsättning för att informationens verkliga frihet ska bli möjlig. Tillgänglighet, interaktivitet och

spridbarhet är nyckelord för både Open Access och Wikipedia. När alla kan komma åt, bygga på och sprida vidare sin förbättrade version kan information skapas på ett så otroligt effektivt sätt.

## IMMATERIALRÄTT SOM EKONOMISKT OCH POLITISKT VAPEN

Immaterialrätt är knappast oproblematiskt i ett internationellt perspektiv heller. De rikare länderna i världen tenderar påtvinga utvecklingsländerna sina immaterialrättslagar. Affärsmodellen är simpel: Genom att konstruera en idé om att man kan ta betalt för användandet av metoder måste fattigare företag i utvecklingsländer betala en summa varje gång de skapar ett ting eller använder en tjänst. Det finns såklart undantag, men de håller på att täckas med t.ex. patent på växter, gener och mjukvara. Genom att upprätthålla det här systemet, som regleras genom internationella organisationer som FN och WIPO (World Intellectual Property Organization), får företagen i väst ut mängder av pengar i licensavgifter samtidigt som de pressar upp priset på de fattiga företagens varor. I de fall där företag i utvecklingsländer producerar varor för låga löner eller med dålig kvalitet kan det således förklaras i alla fall delvis med kostnader för immateriella rättigheter, då företagens utgifter pressas upp av västländernas patentsystem.

Utvecklingsländernas frigörelse från sin ekonomiska situation kräver således att de förkastar den snedvridna maktbalans de rikare länderna skapat med sträng immaterialrättslig lagstiftning. Så länge som de underkastar sig dessa extremt långvariga och stränga immaterialrätter kommer de inte kunna konkurrera på marknaden med i närheten av de villkor som krävs. Det är immateriella rättigheter som driver upp priser på mediciner till orimliga nivåer<sup>2</sup>. Hade det inte varit för dem vet vi inte hur många av epidemierna i utvecklingsländerna som hade kunnat stoppas eller lindras.

## DISKUSSIONEN OM UPPHOVSRÄTT OCH DISKUSSIONEN OM IMMATERIALRÄTT

Som ni kanske märkt har jag inte berört fri kultur överhuvudtaget i den tredje och fjärde delen av texten, trots att frågan om fri kultur har dominerat immaterialrättsdiskussionerna och varit den faktor som drivit igång kopimismen. Det är för att fri kultur inte är den centrala frågan i morgondagens informationssamhälle.

Att fri kultur varit så diskuterat har sin grund i tekniken, inte ideologin. Datorn med tillhörande ljudförstärkare, högtalare och bildskärm är utformad på ett sätt som gör att just kultur har blivit lätt att frigöra. Medlen för tillgänglighet finns i allas hem. Medlen för deltagande i kulturskapande är inte dyrare än mjukvara man kan ladda ner hemifrån, och kanske ett mixerbord, en kamera eller ett instrument. Spridning har gjorts enklare än någonsin med enormt snabbt växande bandbredd och sociala medier som kan hantera och sova all kultur.

Men det är inte det hot mot kulturen som immaterialrätt innebär som är det viktiga för samhället att ta tag i. Kulturen har ändå överlevt, trots immaterialrätt. Det är industrin och kunskapsproduktionen som fått ta stryk av det monopolbildande vi skapat med våra immaterialrättslagar. Svårigheterna för deltagande i skapande av produkter och kunskap ligger på två områden. För det första är det fortfarande svårt för väldigt många att ta del av tekniska och vetenskapliga framsteg över internet. Produktion av ickedigitala ting kräver en viss utrustning och en viss kunskap. Att utrustningen och kunskapen oftast är immateriellt skyddad är inte en positiv faktor. Det andra är svårigheterna för utvecklingsländer att delta, då de fortfarande inte har ordentlig tillgång till informationsinfrastruktur.

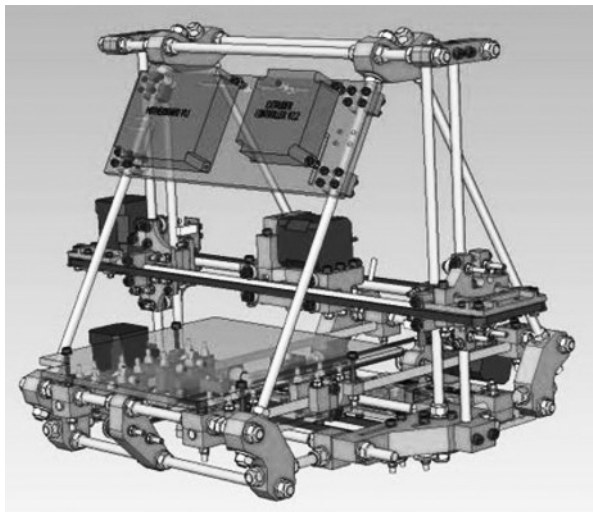

En RepRap, self-replicating rapid prototyper, är en 3D-skrivare.

## DÄRFÖR KOMMER REPRAPS ATT REVOLUTIONERA VÄRLDEN

En RepRap, self-replicating rapid prototyper, är en 3D-skrivare. En maskin som kan skriva ut fysiska föremål i plast i tre dimensioner. På samma sätt som ett musikstycke är tillgängligt ett par musklick borta, kommer alltså fysiska objekt att finnas bara ett par musklick bort. Det har redan startats en sida som heter The Product Bay. Där kan man dela med sig av utskrivbara designers som användare lägger upp. Det finns allt från kaffemått och ölöppnare till Apples skyddade iPhone-tillbehör och Lego. Möjligheterna inför framtiden är gigantiska för en visionär. Inte längre behöver man åka till affären för att köpa sina Tupperware-matlådor. Inte heller behöver man åka till bilverkstaden för att köpa sina dyra reservdelar. Kanske kommer man inte ens behöva köpa sin bil från första början. Jag har redan hört diskussioner om att likt skrivandet av fri programvara, så som GNU/Linux, öppet, fritt och gemensamt designa en bil.

Det som skiljer RepRappen och besläktade maskiner från andra 3D-skrivare är tre saker. För det första är RepRappen gjord för att vara billig och privatbruksvänlig. Målet är att den ska stå i varje hushåll. För det andra är den gjord för att kunna replikera sig själv. Den första modellen kunde skriva ut cirka 50 % av sina egna delar för att kunna bygga en ny. Version två kan skriva ut ungefär 60 % av sina delar. Produkten är designad så att delar som inte går att skriva ut kan köpas billigt i vanliga elektronik- och hårdvaruaffärer. För det tredje är maskinen licensierad under GPL, en licens som är skapad för att underlätta och garantera spridandet av fri teknik.

Det här kommer att påverka den existerande marknaden. När Johan Söderberg i *Allt mitt är ditt* talar om de politiska efterföljderna av RepRappen och liknande teknologi säger han att "Vitvaruhandlare, möbelfabrikanter och elektroniktilverkarare, tillsammans med facken i dessa industrier, skulle reagera på samma sätt som musik- och filmbranschen gör nu. Krav skulle resas på statliga ingripanden mot hårdvarupirater för att skydda arbetstillfällena inom tillverkningsindustrin". Rätten att kopiera hemma handlar på samma sätt om att rubba den otillbörliga konstruerade maktbalansen mellan producent och konsument som all immaterialrätt innebär. Vi måste fråga oss om dessa jobb är viktigare än det stora steg som RepRappen utgör.

\*

## DECENTRALISERING AV INTERNATIONELL PRODUKTION

Trots att RepRaps fortfarande är ett väldigt nytt system har det gjorts planer för hur man kan lansera den här typen av system i utvecklingsländer och hur det skulle påverka deras produktion. Det finns redan skrivmaterial till RepRapen, t.ex. majsstärkelse som hade varit väldigt ekonomiskt för bönder att producera, och maskinen är tillräckligt energisnål för att kunna drivas med solenergi eller vindkraft. Ett genomslag för den teknologin skulle blivit väldigt kontroversiellt. Många företag skulle förlora massvis med pengar på att arbetare i utvecklingsländer plötsligt kunde producera verktyg, maskiner och vardagsprodukter oberoende av västerländsk ekonomi eller västerländsk licensierad kunskap.

Skillnaden mellan centraliserad (t.v.), decentraliserad (mitten) och distribuerad produktion. Rent krasst handlar tankarna i det här kapitlet om distribuerad - inte decentraliserad - produktion.

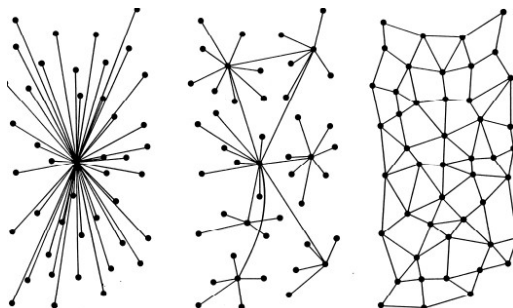

Det riskerar att slå så hårt mot dagens ekonomiska balans att lobbygrupper hade velat ta upp frågan till internationella beslutsorgan för att införa striktare immaterialrättsliga lagar och strängare kontrollmekanismer. Det är samma förfarande som Johan Söderberg menar att industrin och dess lobbyorganisationer skulle föra mot hemkopieringen av fysiska produkter. Det är även samma förfarande som upphovsrättsindustrin och dess lobbygrupper för idag på det kulturella området. Den otillbörliga maktfördelningen som immaterialrätten skapar rör sig hela vägen från stereotypen av den snåla fildelaren till bonden i Indien som behöver betala licensavgifter för sina grödor.

## ÅTERAKTIVERINGEN AV KONSUMENTEN

Jag vill återgå till diskussionen om cementerandet av maktbalansen mellan konsument och producent som jag berörde ovan. En debatt förs redan nu om huru-

vida upphovsrätten förhindrar aktiverande konstformer som deltagarkultur och remixkultur där ägandebegrepp omöjliggjorts. Vi lurar oss själva när vi tror att detta endast är en fråga om kultur. Alla produkter vi köper är mer eller mindre designade. Dessa designer kan täckas av upphovsrätt, såväl som patentlagstiftning, mönsterskydd och designskydd. Allt från möblerna du köper på IKEA till kläderna du köper på H&M är också del av ett system för att i största möjliga mån cementera din roll som konsument av deras produkter. Att produktens värde ligger i designen och inte i produktframställningen märks tydligare av att produktionen i sig flyttar utomlands.

Utan att vi tänker på det matas vi hela tiden av intryck och idéer i vår omgivning. Det handlar om vilken företagslogga som står på flaskan med dryck vi dricker, och det handlar om formen på kläderna vi tränar för att passa in i, lika mycket som det handlar om livsstilen som lärs ut i Hollywoodfilmer. Vad hemkopiering av ting också innebär är förmågan att själv finjustera de små detaljerna på sina ting. Varumärken kan justeras bort. Säkerhetspärar kan knäckas. Mått på produkter kan ändras. Att finjustera produkter är ett effektivt sätt att lösgöra sig från företagets makt över oss. Det påminner om hur ”crackers”<sup>3</sup> knäcker och förändrar datorspel efter sina egna behov.

Kampen mot immaterialrätt är en kamp för individens fria tänkande. Ett samhälle med passiviserade individer kommer inte vilja reflektera, ifrågasätta eller förändra. Det är ett samhälle där konst, kunskap och idéer toppstyrs av de cementerade producenterna. Det är ett samhälle där vi som cementerade konsumenter glatt betalar för att ges vår dagliga dos av tankar och intryck från producenterna. I kontrast till det här står samhället där varje människa har rätt att inta intryck och idéer, rätt att kopiera och sprida idéer, samt rätt att reflektera, förändra och sprida vidare sina vidareutvecklade idéer.

*Den här texten är skriven under kopimi. Jag binder mig till att inte inleda en rättsprocess mot någon som skulle vilja kopiera min text, oavsett hur den kopieras. Jag avsäger mig alltså alla typer av upphovsrätt och uppmuntrar istället hänsynslös kopiering och spridning.*

## NOTER

1. Term myntad av Marc Prensky som syftar på de som växt upp med informationsteknologi som internet, se digital native.
2. [http://www.svd.se/nyheter/utrikes/brasilien-bryter-medicinpatent\\_224707.svd](http://www.svd.se/nyheter/utrikes/brasilien-bryter-medicinpatent_224707.svd) SvD 4 maj 2007, "Brasilien bryter medicinpatent"
3. En mjukvarukunnig person som knäcker spärrar och hinder i mjukvara, ofta rör det sig om kopieringsspärrar.

### ISAK GERSON

Isak Gerson utbildar sig till filosof med inriktning mot etik och politisk filosofi, med vissa avsteg mot estetik. Som starkt övertygad kopimist anser han att information – i synnerhet kunskap och kod – bör vara fri. Han har som mål med livet att läsa och utöva så mycket filosofi som möjligt, håna och förlöjliga alla aspekter av immaterialrätt och ge ut en bok om Kopimi. Grundare och missionsföreståndare för kopimistsamfundet.

**TWITTRAR** [isakgerson](https://twitter.com/isakgerson)

**BLOGGAR** <http://isakgerson.se>

# ALLEMANSRÄTTEN INVADERAR INTERNET

JACOB DEXE, GÖRAN WIDHAM & MARCUS FRIDHOLM

Tänk dig att du står i vattenbrynet till en frisk källsjö. Det är hett ute, du har vandrat länge, du har en skopa i handen och kan nästan känna hur det kalla vattnet rinner genom den torra strupen. Springande kommer en liten kutryggig kvinna som ropar: ”no drinking sir, not drinking lake, capiche?”. Hon pekar på en flerspråkig skylt som säger något i stil med ”lake is private, no swimming or drinking”, sen pekar hon mot en liten vagn där genomskinliga petflaskor med vatten står och bakas i solen. Priset på prisskylten som sitter på vagnen, räknar du ut att det motsvarar ungefär tjugo spänn flaskan. Tjugo spänn för pissljummet, halvunket vatten av tvivelaktig kvalitet samtidigt som du riktigt kan känna den fräscha kylan från sjöns källvatten bita i fotsulorna.

Som uppväxt i Sverige skulle du nog se ut som ett levande frågetecken. Du skulle titta på sjöns klara vatten och på flaskorna gumman vill ha betalt för. Uppvuxen med allemansrätten skulle det inte vara intuitivt begripligt för dig att inte kunna ta del av detta överflöd. Det är ju obegripligt att låta överflödet gå till spillo av simpel vinning.

För oss svenskar är allemansrätten så självklar att de flesta inte ens funderar över den. Det är egentligen bara om den missbrukas som man reagerar, och då blir man arg även om det inte är ens egen egendom som missbrukas.

Situationen med vattenförsäljaren kan tyckas överklig, men den är inte omöjlig i ett land med marknadsekonomi och utan allemansrätt i någon form. Allemansrätten är ett av många exempel på att det vid sidan av den privata äganderätten och den fria marknaden i många mänskliga samhällen finns en annan ekonomi. En ekonomi som bygger på det solidariska delandet av gemensamma resurser. Detta fenomen är inte unikt svenskt. Det är inte heller okänt. En välkänd ekonomisk teori under namnet ”the tragedy of the commons” (ungefär allmänningarnas tragedi) försökte bevisa det omöjliga i rationellt brukande av gemensamma

resurser. Dessa skulle förstöras eller förbrukas på grund av folks egoism. Denna teori har på sistone misskrediterats till exempel av en prisbelönt statsvetare.

Elinor Ostrom tilldelades 2009 Sveriges Riksbanks pris i ekonomisk vetenskap till Alfred Nobels minne som första kvinna någonsin. Hon tilldelades priset just på grund av sina teorier som visar att man utanför marknadskrafterna kan upprätthålla allmänningar utan att de förstörs eller töms. Där tidigare teorier har tagit för givet att sådant som är allmänt förtvinat och försvinner så visade Ostrom att människor har en förmåga att organisera sig kring allmänningen utan att samhället kräver det. De gör det utan vinstintresse, utan att någon extern enhet tvingar dem. De gör det för att det är bra för dem alla om de samarbetar och låter till exempel fiskbestånd återhämta sig istället för att fiska ut dem totalt.

Det samma gäller i den digitala sfären. När alla kan ta del av något utan begränsningar och utan betalningar så leder det trots allt inte till utarmning och fattigdom. De digitala allmänningarna fortsätter att dyka upp, artister fortsätter skapa, författare fortsätter att skriva och kreatörer fortsätter att skapa trots att praktiskt taget allt går att få tag på gratis. Människor ser helt enkelt värdet i att bevara något som gagnar dem alla, även om de skulle kunna skörda vinsterna utan att tänka på konsekvenserna.

Det finns gott om exempel på digitala allmänningar, där alla som vill kan vara med och dela på information, kunskap och medieinnehåll: sajter som Wikipedia, Wikileaks och The Piratebay; funktioner som fildelning, aggregerade nyhetsströmmar och stockfotografi på fria licenser. Visst kan man se det som ett problem att det råder osäkerhet om upphovsrättsinnehavare och licensrättigheter på delar av det delade materialet. Problemet är bara att om man stirrar sig blind på den sidan av saken så missar man poängen. Poängen är att en växande del av den information och det mediainnehåll vi idag tar del av antingen skapas i samverkan mellan många upphovsmännen eller frivilligt ges ut till alla intresserade, i många fall gäller till och med båda dessa saker.

Därför skulle vi vilja påstå att Digital allemansrätt sammanfattar lösningen på det problem internetgenerationen genom sitt beteende satt fokus på och de konsekvenser de drabbas av. De tror sig leva i en allmänning, med rätt att dricka ur sjön, medan samhället och vuxenvärlden tappar vattnet på plastflaskor.

Vad menar vi då med en digital allmänning och digital allemansrätt? I korthet handlar det om en tillämpning av den svenska allemansrätten i det digitala formatet. Friheten att röra sig i skog och mark (hemsida och forum), att njuta av utsikt och dofter (youtube och recept.nu) och framför allt få möjligheten att på riktigt uppleva naturen utan att behöva kräva tillstånd från markägare (informationsfrihet). Även om allemansrätten bara finns som något allmänt och odefinierat i lagstiftningen så är den allt jämt närvarande i det undermedvetna hos svenskar, skottar, norrmän och andra som upplever samma rörelsefrihet i landskapet. Där-

för borde också idén om digital allemansrätt vara lätt att acceptera i vårt samhälle.

Med den digitala allemansrätten är det alltså fritt att ströva omkring på internet och i andra digitala miljöer. Man får njuta av landskapet, ta in ljud och dofter och syner. Du får fortfarande inte göra något olagligt, ett mord är lika fel i en skog som i stadsmiljö. Barnporr är lika fel om det spelas in på en sommaräng eller i en lägenhet i Hässleholm. Skillnaden mot dagens digitala samhälle är att vi idag inte hindrar människor att besöka sommarängen bara för att det skulle kunna spelas in barnporr där.

Skillnaden blir än mer märkbar om man utökar liknelsen till musik. Vi skulle vilja likna en låt eller ett musikstycke vid ett träd eller en buske i naturen. Du får njuta av trädet, titta, känna, lukta. Du har möjlighet att njuta av den utan att någon kan säga till dig att du gör fel, att du borde betala för dig eller att du förstör möjligheten för andra träd att skapas i framtiden. Däremot får du inte ta med dig trädet eller busken hem. Du får inte förstöra något i den digitala världen som inte redan är ditt att förstöra.

Men du får utveckla saker, du får ta idén om trädet och försöka odla din egen tolkning i din egen digitala trädgård. Det samma gäller till exempel forskning. Du får inte förstöra någon annans forskning som inte är din att förstöra. Men du får ta idén om den forskningen, den grundläggande strukturen och utförandet och göra din egen hemma, utveckla, förfina, förbättra. Genmanipulation i en digital miljö.

Tillämpa detta resonemang på nyheter och bloggande, på video och bilder, på streamingtjänster för musik, film och teve. I framtiden skapar vi underhållning, nyheter och annat medieinnehåll tillsammans. Vi klipper och klistrar i varandras verk. Vi respekterar varandras ideella rättigheter genom attribution och hänsyn. Om något får en kommersiell användning så kanaliseras vi pengarna till de inblandade upphovsmännen. Vid sidan av den digitala allmänningen eller till och med inne i den kan en kommersialiserad rättighetstyd ekonomi för särskilt värdefulla rättigheter kvarstå. Ungefär som gruvsdrift, intensivt jordbruk och stadsmiljöer i den fysiska världen.

Det talas ibland om det svenska "IT-undret", och visst är vi överrepresenterade i förhållande till vår nations storlek med företeelser som till exempel MySQL, Kazaa, Skype, Spotify, The Pirate Bay, och Flattr. Det finns troligen många orsaker till detta, och vissa av dem kan man bara spekulera om.

En sådan spekulering är att det skulle kunna bero på en kulturell förståelse av allmänningens värde, kanske tydligast representerat av allemansrätten. Den saknar inte motsvarighet utomlands, men få har drivit den så långt som vi och få tar den så för given. Den är arvet från ett samhälle där man varit tvungna till samarbete för att man varit så få och kämpat inte bara mot ett kargt klimat, utan även folkrika och starka konkurrenter.

Vi har vårdat det gemensamma, oavsett om det har varit vår natur eller våra idéer. Den första fråga som ställs om någon vill begränsa det gemensamma är varför, snarare än varför inte. Den första frågan som ställs om en idé är om den löser ett problem, snarare än om den bygger på något som existerar. SKF uppfann till exempel inte kullagret, den idéen har tillskrivits Leonardo da Vinci. Det man gjorde var att se ett problem, haveri på grund av sned belastning, och lösa det.

När denna kulturella inställning möter det digitala samhället, har vi kvar vår kärlek till det gemensamma. Det är en perfekt grogrund för den digitala allmänningen.

Vi anser Skype och Spotify vara innovativa trots att de ingående delarna i många fall varit kända länge, eftersom de tog alla dessa idéer och kopplade ihop dem i en enda stor remix. En remix som dessutom tar sin kraft ur användarnas aktiviteter inom något som har karaktären av en digital allmänning. För det är just användarnas eller medborgarnas fria delaktighet - att de kan interagera med varandra och med omgivningen som karaktäriserar en allmänning. Det handlar i den digitala världen precis som när det gäller allemansrätten inte om ägande. Proprietärt eller inte, kommersiellt eller inte, ett sammanhang där de som deltar har kompetensen och möjligheten att tillsammans förvalta och vårda gemensamma värden utgör en digital allmänning.

Det finns naturligtvis många förhållanden som utgör grogrund för en framgångsrik IT-bransch - bredbandspenetration, datorspridning, kunskaps- och utbildningsnivå etcetera. Men vi har fräckheten att föra fram ett nytt kompletterande perspektiv: baserat bland annat på det faktum att vi i Sverige inte ens behöver ett begrepp för vad som är "public domain". Vi svenskar utgår från att allt som inte uttryckligen har staket runt sig är fritt. Det är precis som när vi är på midsommarpromenad och letar efter sju blomster.

I ett vidare perspektiv är kanske norska Opera och finska Linux exempel på att andra skandinaver (med allemansrätt) delar samma arv. Något är det i alla fall som gör att världens blickar riktas mot just Skandinavien. Att denna avkrok i kalla Norden förvandlas till bra nära världens centrum när vi lämnar köttvärldens geografi till förmån för internets anti-geografi.

*Denna text har skapats kollaborativt i något som kallas en "padda". Ursprungligen var "padda" benämningen på ett dokument i Etherpad (Etherpad.com) men tjänsten har spridits till många andra plattformar efter att Etherpad släpptes som open source. Verktöget är byggt för att många deltagare ska kunna skriva och redigera text samtidigt utan att behöva skicka dokument mellan varandra. Några exempel är piratepad.net, pad.telecomix.org med flera.*

**JACOB DEXE**

Jacob Dexe är statsvetare som fokuserar på hacktivism och policybildning. Tog sin kandidatexamen 2010 med en uppsats om digitalt korrekt hacktivism. Har ett informationspolitiskt intresse som vuxit sig allt starkare med tiden.

**TWITTRAR** dexe

**BLOGGAR** <http://dexe.nu>

**GÖRAN WIDHAM**

Göran Widham föddes in i en rådmannafamilj i slutet av sextio-talet och har därför ibland en jurists perspektiv. Själv blev han beteendevetare och uppskattad kommunikationsrådgivare. Kreativ av naturen är han en produktiv upphovsman till text, musik och foto. Skulle händerna velat samarbeta med hjärnan skulle det nog även blivit målningar. Som en liten del av internet sedan 1993, var han tidigt ute utan att försöka vara inne.

**TWITTRAR** widham

**BLOGGAR** <http://fridholm.net/author/gurgi/>

**MARCUS FRIDHOLM**

Marcus Fridholm föddes under slutet av kapplöpningen till månen. Det psykologiska perspektivet fick han med modersmjölken. Teknikkunnandet, humanismen och den estetiska kompetensen med penna, ritkol eller röst har han skaffat helt på egen hand. Distribuerar sina skapelser digitalt sedan strax innan www, strax efter gopher. Något av en nörd: fråga honom om flygtaktik från första världskriget, japanska svärd eller segelritningarna på 1600-talsgaleoner så får ni se.

**TWITTRAR** scatcat

**BLOGGAR** <http://fridholm.net/author/marcus/>

# ETT UPPROP FÖR OBJEKTETS RÄTTIGHETER

MATTIAS BJÄRNEMALM

## OBJEKTETS RÄTTIGHETER

Jag loggar in på datorn, går in på facebook och blir upplyst via en illröd liten ruta om att jag taggats i en bild. Nyfiken klickar jag mig vidare och hittar en bild från det evenemang jag var på i helgen där jag, rakryggad och glad, står och ler in i kameran. Utan närmare eftertanke sparar jag ner bilden till min dator och öppnar sedan upp den i ett ritprogram så att jag kan klippa bort alla andra som syns på bilden utom mig själv. Sedan går jag tillbaks till facebook och lägger upp den som min nya profilbild. Det hela har inte tagit mer än fem minuter, men jag har redan hunnit bryta mot upphovsrätten. För jag har ingen rätt till bilden på mig själv. Den är någon annans.

När vi pratar om upphovsrätten idag brukar vi identifiera och erkänna två legitima intressen vars rättigheter samhället ansett värda att skydda genom upphovsrättslagstiftningen och dess närliggande rättigheter. I första hand ser lagen till upphovsmannens intresse, och i andra hand till samhällsintresset. Även om man nog får erkänna att det senare fått åka på en hel del stryk de senaste årtiondena när innehållsbranschens lobbyister farit fram som ångvältar i lagtexterna. Men objektet; personen på bilden, föremålet för serenaden, huvudpersonen i berättelsen, eller vem det nu må vara, är helt bortglömd när det kommer till upphovsrätten. Att även den som skildras i ett verk skulle ha ett legitimt intresse i hur det verket sedan används förbisågs helt av lagstiftarna när upphovsrätten kodifierades.

Att jag som objekt skulle ha någon rätt till min egen avbild föll dem aldrig in. Det är därför mitt agerande på facebook inte faller inom lagens ramar även om

det är ett beteende som är fullt socialt accepterat av dagens nätanvändare. Hittar man en bra bild på sig själv online sparar man allt som oftast ner den på sin dator, och sprider den sedan glatt vidare när det passar. Eller lägger upp den någon annanstans på nätet. Digitaliseringen har gjort att tekniken helt enkelt har sprungit förbi lagen. Förmodligen bryter vi mot inte bara upphovsrätten utan även en hel uppsjö användaravtal som vi ingått utan att ha läst dem genom ett slentrianmässigt klickande när vi har registrerat oss på olika webbsidor.

## OBJEKTET SOM OFFER

Den enda gången objektet uppmärksammas i lagstiftningen idag är när det lyfts fram som ett offer som måste skyddas från att utnyttjas mot sin vilja. Skulle en bild tagen på mig upplevas som kränkande kan jag kräva att den tas bort genom att hänvisa till personuppgiftslagen. Har jag tur kan jag även få rätt i det kravet. Skulle en text häckla mig kan jag med ännu mer tur kanske vinna gehör om jag anmäler skribenten för förtal. Även om gränsen för vad som är förtal kan vara svår att fastställa.

Visst är det bra att samhället brytt sig om att reflektera över de fall där personer riskerar obehag av att vara objekt i någon annans verk. Men de fallen är som värst enstaka undantagsfall. Det normala i vårt samhälle av ständig jakt på personlig bekräftelse är snarare att man blir glad över att avbildas, omsjungas eller omtalas. Och med glädjen kommer en vilja att dela med sig och sprida vidare alstret där man porträtteras.

## OBJEKTET SOM AKTÖR

Den allmänna acceptansen för att använda material där man själv skildras som jag beskrev inledningsvis gäller främst fotografiska bilder. Att träffa andra människor i sociala sammanhang innebär nästan undantagslöst att bli fotograferad eftersom varje telefon som säljs idag kommer med en inbyggd kamera. Så bilder finns det i överflöd, och värdet på en enskild bild, både ekonomiskt och emotionellt är därför extremt lågt idag. Men hur är det med alla andra upphovsrättsskyddade verk då? Skulle det vara lika okej att ta en målning någon har gjort som föreställer en själv och sedan sprida den vidare? En tidningsartikel som berättar om ens senaste bedrifter? Eller en hel biografi? Var drar vi egentligen gränsen för vad man får lov att göra som objekt?

Jag var på ett riksmöte för ett ungdomsförbund som organiserar spelnördar för något år sedan och fungerade där som samtalsmoderator i en friformsdebatt under mötet. Efter att mötet var slut och jag återvänt hem upptäckte jag till min förvåning och glädje att en av deltagarna skissat av mig när jag står och pratar under själva mötet och sedan lagt upp bilden på ett community där kreativa personer kan lägga upp sina alster. Bilden var riktigt snygg och det syntes tydligt att den föreställde mig, även om det inte fanns något namn angivet någonstans. När jag sedan skulle blogga om helgen så tog jag och petade in adressen till bilden i mitt bloggverktyg och vips så dök bilden upp på min blogg, djuplänkad från sidan där jag hittat den.

Någon dag senare hörde personen som ritat bilden av sig och frågade vad jag sysslade med. Hur kunde jag få för mig att bara ta och använda hennes bild på det där sättet? Jag blev ärligt talat ställd. Att jag inte skulle få länka in en bild som fanns fritt tillgänglig på nätet kändes en smula överkligt. Framför allt som det var en bild på mig. Varför hade personen som skissat och offentliggjort en bild av mig rätten att bestämma hur jag skulle förhålla mig till min egen avbild?

Normalt brukar man när man talar om värdet av upphovsrätt tala om den unika insats som upphovsmannen bidrar med i själva skapandeögonblicket. Men även objektet bidrar med en unik insats. Hade jag inte stått där den dagen hade den aktuella bilden aldrig blivit till. Kanske hade en annan bild tecknats på en annan person, men för att bilden på mig skulle uppstå var jag en exakt lika essentiell ingrediens som personen som skissade bilden.

Talar man istället om att upphovsrätten skulle vara en lön för upphovsmannens möda med att skapa bilden bör det rimligtvis mätas mot den möda som objektet gjort sig för att se ut just så och befinna sig just där som bilden visar. En avvägning som med all säkerhet är omöjlig att göra rättvisa.

Men vad är då lösningen på problemet? En lösning kan ju vara att som idag leva med att det finns en grav diskrepans mellan gällande rätt och rådande praxis på nätet. Men den lösningen lär inte vara hållbar i längden. En annan är att arbeta för att hitta en lösning där både upphovsman och objekt tillskrivs vissa rättigheter. Och enda sättet att nå en sådan lösning är att utmana och ifrågasätta dagens regelverk.

## ETT UPPROP FÖR OBJEKTETS RÄTTIGHETER!

Rätten att för eget bruk nyttja avbilder av sig själv bör vara en given rättighet. En sådan rätt kan dessutom utan större problem samexistera med upphovsmannens rätt. Grunden för en sådan samexistens är att utgå ifrån att när rättigheter krockar ska mest hänsyn tas till den rätt som inte innebär en inskränkning av den andres rätt.

Jag vill se en upphovsrätt där jag, objektet, erkänns rätten att obegränsat och utan krav på att informera någon annan rättighetsinnehavare använda, duplicera och sprida samtliga verk där jag avbildas eller på annat sätt återges som har gjorts tillgängliga för allmänheten, om ej annat avtalats vid verkets skapande. Denna rätt ser jag i övrigt som oinskränkt och absolut.

Eller för att uttrycka det ännu enklare: Om någon tar en bild av mig eller filmar mig och sedan offentliggör det materialet så bör det vara min rättighet att använda det materialet så som jag finner det lämpligt. Upphovsmannens rätt att kontrollera spridningen, som är en rättighet som till sin natur inskränker denna objektets rätt, får helt enkelt stå tillbaks vid sådana tillfällen. Så som den redan gör i praktiken bland nätanvändare idag.

### MATTIAS BJÄRNEMALM

Mattias Bjärnemalm, alias Mab är statsvetare och arkitekten bakom Piratpartiets ungdomsförbund Ung Pirat. Föreningsråv med många styrelseuppdrag här och var på nacken och för närvarande ledamot i Piratpartiets styrelse.

### TWITTRAR \_Mab\_

# HUR JAG UPPTÄCKTE CREATIVE COMMONS

KRISTINA ALEXANDERSON

När jag lärde mig rita satt jag i timmar med smörpapper, en blyertspenna och en Kalle Anka-tidning och kalkerade. Jag gjorde min egen bild av Kalle Anka, som jag kunde färglägga med egna färger, där Kalle hade rosa skjorta istället för blå.

När jag var ung fanns inte internet, så mina bilder, mina kopior av Kalle, min remix av Kalle i rosa sjömansjacka, spreds i bästa fall till kompiserna som satt på andra sidan köksbordet. Vi använde bilderna för att lära oss, för att pröva och för att skapa eget.

Så har jag alltid gjort – använt förebilder för att lära mig hantverket, för att lära mig att skapa.

Jag tror att vi lär oss genom att härma – vi ser hur andra har gjort, hur andra gör, för att sedan försöka göra likadant själva. Jag tror att vi lär oss även kreativt skapande på det sättet. Genom att titta, genom att pröva, genom att imitera.

Vi behöver förebilder för att inspireras, utvecklas och lära oss.

När vi satt där hemma i köket och kalkerade behövde vi inte fundera över upphovsrätt, vi behövde inte fundera på om vi fick remixa eller inte, om vi fick sprida våra verk eller inte, om det var plagiat eller inte. Det var en övning i att pröva färger, i att kalkera, i att ”fuska”, i att försöka rita Kalle Anka.

Mina barn gör samma sak idag. De sitter med varsitt smörpapper och kalkerar, färglägger och sedan delar de med sig av sina bilder. Det är en hyllning till Kalle Anka, ett erkännande av att Kalle är en stor förebild. De vill kunna rita Kalle och med smörpappret som hjälp kan de det, men sedan vill mina barn även göra så som jag gjorde. De vill sprida sitt skapande, och helst lägga upp det på nätet.

Våra barn och unga växer upp i en verklighet där nätet och digitala verktyg är naturliga. De måste i sitt skapande förhålla sig till upphovsrätten. I en digital vardag kan det vara begränsande.

Jag är svensklärare och det är som svensklärare jag snubblar över upphovsrättens begränsningar. Jag hade inte ägnat upphovsrätten mycket tankeverksamhet innan jag tillsammans med mina elever bestämde mig för att arbeta med webbpublicering. Idén var att eleverna skulle publicera sina skolarbeten på nätet och göra tio webbplatser om Blackeberg och romanen *Låt den rätte komma in*.

Utan att gå in på alla detaljer kring projektet, eftersom den här texten egentligen ska handla om hur jag upptäckte Creative Commons, gjorde jag som många lärare gör när jag förenklade upphovsrätten. Jag sade: ”Allt på nätet skyddas av upphovsrätten. Ni får inte använda, sprida eller publicera något utan att fråga skaparen om lov först. Detsamma gäller för era texter och bilder. Ingen får använda dem utan att fråga er om lov först. Vi har citaträtt, men det är bäst att fråga om lov i vilket fall som helst.”

Regelverket var enkelt – om du vill använda andras bilder, texter, filmer eller musik i ditt skolarbete måste du fråga först. Om du får ja, så är det ok, inte annars. Om ni respekterar upphovsrätten kommer andra också att göra det.

De begränsningar som jag och mina elever upplevde på grund av upphovsrätten ledde till att elevernas webbarbeten blev fattiga på bilder, filmer och ljud, eftersom det tog emot att fråga om lov, och det tog tid. Brist på tid och lust fick mina gymnasieelever att sluta att fråga om lov, och istället använda det som de hade eller själva kunde skapa, nämligen text.

Mina elevers skolarbeten på webben blev extremt texttunga, med länkar till bilder, filmer och texter som de refererade till. Varför blev det så? Ytterst handlade det om upphovsrättens krav på tillstånd. Att kräva att mina elever skulle fråga om lov var ett orimligt krav.

Texttunga webbplatser i ett medium som är multimedialt, blev resultatet av de krav som fanns kvar från en annan tid. En tid då inte all världens bildskatter, musikskatter och filmskatter bara är ett, två eller tre klick bort. Frågan jag ställde mig var: Hur gör jag då? Hur får jag mina elever att berika sina skolarbeten med andras skapande, med andras musik, filmer och bilder, när jag inser att kravet på att fråga om lov är för mycket begärt i den digitala världen.

Jo, jag satte mig på den digitala skolbänken och lärde mig om vägar förbi upphovsrätten, utan att bryta mot den. Creative Commons är en sådan väg – ett licenssystem som bygger på upphovsrätten, men vars syfte är att möjliggöra ett spridande av vår kultur, så att vi kan lära av den, berikas av den, bygga vidare på den.

När mina elever behärskade grunderna i Creative Commons insåg de att det finns mängder av material på nätet som de får använda, utan att fråga om lov först. Som en direkt effekt kunde jag se att deras skolarbeten började glittra av andras bilder, texter, filmer och musik, vilket inspirerade elevernas arbete och berikade resultatet av det.

Jag hoppas att fler som skapar får upp ögonen för Creative Commons, som ett verktyg för att dela, för att inspirera, för att andra ska kunna lära sig och berikas.

Det är inte längre bara vid köksbordet eller i klassrummet som vi delar och tar del av andras skapande. Vi delar med våra vänner på nätet. Creative Commons gör det enklare för oss alla att använda varandras verk; det är ett verktyg för lärande i en digital vardag, ett verktyg för att dagens barn och unga, dina och mina barn, ska kunna ta del av vår kultur, lära sig av den och berikas av den. I en digital värld där det är lätt att ta del av och bygga vidare på andras verk. I en digital värld behövs inte smörpappret längre och mina nya verk kan med ett klick spridas över hela internet.

Creative Commons är ett licenssystem som bygger på upphovsrätten. Genom att använda Creative Commons så avsäger du dig inte din upphovsrätt utan du har den fortfarande kvar men du kan låta andra sprida och bearbeta dina verk.

\*

## EN LATHUND FÖR CREATIVE COMMONS

Creative Commons innebär att den som skapat ett verk och har upphovsrätten till det låter dig fritt sprida, kopiera och bygga vidare på verket, utan att du i förväg måste be om lov. Den som skapat verket har fortfarande kvar sin upphovsrätt; den som vill använda verket måste följa de villkor som följer med verket genom Creative Commons-licensen. Licensen avgör hur man får sprida verket och om man får bearbeta det eller använda det i kommersiella sammanhang.



### *Förkortningarna och symboler för villkoren*

förkortning/ symbol	står för vad? (på engelska)	på svenska	med vanliga ord
 (by)	attribution	erkännande	Verkets upphovsman måste anges.
 (nc)	non commercial	icke kommersiell	Det är inte tillåtet att använda verket i kommersiella sammanhang.
 (nd)	no derivative works	ingen bearbetning	Du får inte förändra eller bearbeta verket utan att be om tillstånd.
 (sa)	share alike	dela lika (på samma villkor)	Du måste sprida dina bearbetade verk med samma villkor, alltså samma licens, som ursprungsverket har.

### *Vid källhänvisning*

Ange vem som är skapare, upphovsman, till verket. Skriv ut verkets titel och länka till webbsidan där du hämtade verket. Ange vilken licens verket har, eventuellt med förkortningar eller symboler. Länka till licenstexten. Om du arbetar offline, exempelvis i tryckt text, ska du ange webbadressen till både verket och licenstexten.

## SEX OLIKA LICENSER

De heter och innebär i korthet följande:



### **Creative Commons erkännande**

kan förkortas **CC (by)** med en länk till licenstexten.

Du tillåter andra att använda, sprida, göra om, modifiera och bygga vidare på ditt verk, även för kommersiella sammanhang, så länge som de ger dig äran för att ha skapat ursprungsverket.



### **Creative Commons erkännande, icke kommersiell**

kan förkortas **CC (by, nc)** med en länk till licenstexten.

Du tillåter andra att använda, sprida, göra om, modifiera och bygga vidare på ditt verk, men de får inte använda verket i kommersiella sammanhang, och de måste ge dig äran för att ha skapat ursprungsverket.



### **Creative Commons erkännande, inga bearbetningar**

kan förkortas **CC (by, nd)** med en länk till licenstexten.

Du tillåter andra att sprida och använda verket i både kommersiella och ickekommersiella sammanhang, så länge som du anges som upphovsman och verket inte förändras på något sätt.



### **Creative Commons erkännande, ickekommersiell, inga bearbetningar**

kan förkortas **CC (by, nc, nd)** med en länk till licenstexten.

Du tillåter andra att använda, sprida och kopiera ditt verk, men de måste ange dig som upphovsman och får inte använda verket i kommersiella sammanhang eller bearbeta det.



### **Creative Commons erkännande, dela lika (på samma villkor)**

kan förkortas **CC (by, sa)** med en länk till licenstexten.

Du tillåter andra att använda, sprida, göra om, modifiera, bygga vidare på och skapa nya verk utifrån ditt verk, så länge som de ger dig äran för att ha skapat ursprungsverket och licensierar det nya verket under samma, eller likvärdiga, villkor. Alla nya verk som skapas utifrån ditt verk ska ha samma licens, så bearbetningarna kommer också att vara fria att använda i kommersiella sammanhang.



**Creative Commons erkännande, ickekommersiell, dela lika (på samma villkor)**

kan förkortas **CC (by, nc, sa)** med en länk till licenstexten.

Du tillåter andra att använda, sprida, göra om, modifiera, bygga vidare på och skapa nya verk utifrån ditt verk, så länge som de ger dig äran för att ha skapat ursprungsverket, och förutsatt att de licensierar det nya verket under samma licens som ursprungsverket. Alla nya verk som skapas utifrån ditt verk ska ha samma licens som ditt verk, och därför kommer det inte att vara tillåtet att använda bearbetningarna i kommersiella sammanhang.

### KRISTINA ALEXANDERSON

Kristina Alexandersson arbetar som projektledare för Webbstjärnan och är skolombudsman för Creative Commons i Sverige. Hon är utbildad gymnasielärare i svenska och samhällskunskap och har dessutom arbetat som redaktör och skribent för Kolla Källans idelåda. Hon föreläser även bland annat om sociala medier, webbpublicering, källkritik och Creative Commons i skolan.

**TWITTRAR** [kalexanderson](#)

**BLOGGAR** <http://kristinaalexanderson.se>

# ARBETE OCH FÖRSÖRJNING I KUNSKAPS- SAMHÄLLET

SAMHÄLLET ÄR ETT KÄRLEKSFÖRHÅLLANDE  
HANNES MANNERHEIM

MÅSTE VI ARBETA?  
EMMA ANDERSSON

FÖRDELNINGSPOLITIKENS DÖD OCH INFORMATIONSSAMHÄLLETS  
MOTSTÅNDARE  
SIMON ROSENQVIST

LIBERALER SVIKER LIBERALISMEN  
ISOBEL HADLEY-KAMPTZ

# SAMHÄLLET ÄR ETT KÄRLEKSFÖRHÅLLANDE

HANNES MANNERHEIM

Är vi tillsammans?  
Vill vi vara tillsammans?  
Borde vi vara tillsammans?

Åh, parförhållandets våndor. Kärlekens ständiga utbrott, avbrott och uppbrott. Vi har en kronisk och till varandra osynkad förändringslusta som skapar en cykliskt återkommande otrygghet. Vår idé om hur kärleksrelationer ska äga rum är invecklad och destruktiv. Vår tankekraft ödslas på ångest och tvivel. Som resultat uppstår inte sällan förvirrade känslor av hat och förakt mot andra människor.

Men, säger du, i förälskelsefasen finns trygghet. Nykärlekens tveklöshet har ju en fascinerande kraft till förändring och förståelse. Love conquers all, all you need is love osv. Aldrig är väl öppenheten och förtroendet för en annan människa så stor som under förälskelsen. En oöverträffad förmåga till anpassning, utveckling och problemlösning uppstår ju då som från ingenstans.

Visst är det så, men jag vill påstå att det inte alls är kärleken som skapar dessa positiva beteenden. Jag tror att det är tryggheten. Förälskade människor är helt förvissade om att de för stunden vill vara med varandra. I denna vetskap är de trygga och finner inget behov av tvång för att upprätthålla förhållandets existens.

Förälskelse är dock inte det enda som kan skapa trygghet. Sådan går att skapa på många andra sätt. Sätt som gör att vi bryter oss ur otrygghetscykeln, sätt som skapar en mer varaktig trygghetskänsla.

Eremiter, munkar och nunnor löser det genom att helt enkelt avstå kärleksrelationer. Radikalt, men otillfredsställande för de flesta. Andra försöker upprätta mer eller mindre bindande trygghetsavtal – förlovningar, äktenskap eller gemensam konsumtion av vitvaror. Möjligtvis uppnår dessa en tillfällig inre ro, men avtalen gör bara de ofrånkomliga uppbrotten än värre. Framförallt vittnar

de om en fundamental brist på förtroende. Hade ömsesidigt förtroende funnits hade ju inte avtalet behövts.

En tredje väg är relationsanarki. Detta förhållningssätt skapar trygghet genom att se människors föränderlighet och skillnader. Relationer och förtroenden byggs utifrån de ingående parternas individuella förutsättningar, inte utifrån ett i avtal eller avhållsamhet boende tvång.

Tänk om vi i byggandet av det största och viktigaste förhållandet av alla, samhället, kunde ta intryck av detta. Om vi kunde förstå att den obsoleta tvåsamheten i äktenskapet har en motsvarighet i den urskillningslösa arbetslinjen i tvångssamhället. Att den onödiga lyxkonsumtionen av allt bredare platt-tv-apparater och allt mer kortlivade modekläder är, precis som förälskelser, övergående. De är kanske tilltalande som tillfälliga berusningsmedel, men knappast det vi bör bygga vår trygghet på.

Jobbar jag här?

Vill jag jobba här?

Borde jag jobba här?

Arbetstvånget för med sig samma otrygghetscykel som parförhållandet. Ju oftare vi byter jobb, desto större del av arbetstiden går åt att vändas över huruvida vi är på rätt plats. Och ju flyktigare arbetsmarknaden blir, desto fler människor finns ständigt tillgängliga och är konkurrenter om samma arbetsuppgifter. Meningslösa pseudosysslor, såsom att söka anställning, uppdragsgivare eller pengar för projekt, upptar allt större del av den totala arbetsinsatsen, samtidigt som den ständigt närvarande stressen och osäkerheten inför framtiden ökar ytterligare. Allt bara för att vi bestämt att inga tillgångar ska tilldelas någon utan att det har direkt täckning i mätbart och kontrollerbart tvångsarbete.

Tvånget är en manifestation av att samhället saknar förtroende för dess deltagare. Det tror inte på de som säger sig vilja bidra där de själva anser sig bäst lämpade för stunden. När du inte kan identifiera dig som något av samhället känt eller efterfrågat, misstänks du omedelbart för att vara en parasit.

Det spelar ingen roll om du förtvivlat säger att du inte alls är en blodsugande och sjukdomsspridande fästing, att du visst vill vara en cell i samhällskroppen som alla andra. Dina drömmar ses som en svaghet, en oförmåga att tvångsarbeta. Din självkänedom, som säger att tvånget kommer bryta ner dig och göra dig till en belastning, möts ofrånkomligen med storögd skepsis och en reflexmässig **vaddå menar du att du inte vill jobba är du dum i huvudet-attack**.

Någonstans här blir det obehagligt tydligt hur lite förtroende det gemensamma har för den enskilda människan. Samhället anser sig veta bättre än dig vad du gör bäst, hur många timmar du kan arbeta och hur många kilo du kan bära.

Den som sätter sina egna gränser kallas lat eller osolidarisk. De människor som inte når upp till ribban, som inte råkar besitta den förväntade och godtyckligt bestämda nivån av tvångsarbetsförmåga, pressas ofrånkomligen mot sammanbrott.

En del av dessa förstår vad som händer och lyckas hacka systemet, de hittar bromshandtaget innan katastrofen är ett faktum. Det förtroendelösa tvångssamhället ger dem dock ingen belöning för att de undkom kostsam ohälsa med blotta förskräckelsen. Tvärtom, förfarandet anses vara fusk. Hen som inte bevisat sin "svaghet" genom en fullbordad och av experterna godkänd krasch, kastas genast åter in i tvånget och kraven tills det att oförmågan omvandlats till faktisk och irreversibel sjukdom.

Tvångssamhället består för att vi är besatta av att kunna räkna på och förutsäga framtiden. Människor under tvång är förutsägbara. Deras arbetsplatser, lån och bostäder har en någorlunda acceptabelt beräknelig värdeutveckling. De kan köpas och säljas med vinst.

Men jag tror inte att det är något mer än en besatthet. En feg fixering vid prognoser. Vi kommer aldrig kunna se in i framtiden. Vi kan lika gärna släppa lite på kontrollen och kommunicera ett kollektivt förtroende för den enskildas kunskap om sig själv. Ge människor en grundläggande trygghet som tillåter dem att syssla med det som verkligen engagerar dem. Vi kan avskaffa tvånget.

Kanske skulle det leda till en realisering av massor av goda idéer som annars skulle gått förlorade. Kanske skulle människors öppenhet och förtroende för varandra öka. Kanske skulle ohälsan minska radikalt. Kanske skulle naturen dra en lättnadens suck när vi inte längre var tvingade till att överarbeta och överkonsumera.

Vad det exakta resultatet av en sådan förtroendereform skulle bli är dock omöjligt att beräkna. Men det är ju också en del av poängen, att göra samhället lite mindre förutsägbart. Och lite roligare.

### **HANNES MANNERHEIM**

Hannes Mannerheim tycker det är tråkigt att vara men roligt att göra. Han skriver, konstlar sig, programmerar, stampar takten och gör sig till. Allt detta sker vanligtvis samtidigt och med hjälp av ickevåldsmetoder och ukelele. Han älskar internet, gatukonst, decentralisering, dekommercialisering och vegetariska julskinkor. Hans skrivande trasslar in sig i flätor, rymdraketsingenjörer, stäppromantik, Bittorrent och mansklubbar. Härnäst avser han driva följande juridiska personer till vansinne: Google, Apple, Spotify och Ridrarhuset. Men inte i den ordningen.

**TWITTRAR** [hannes2peer](#)

**BLOGGAR** <http://hannes2peer.wordpress.com>

# MÅSTE VI ARBETA?

EMMA ANDERSSON

Det började med att jag såg en dokumentär om arkitekter för några månader sedan. En av arkitekterna - kommer inte ihåg vad han hette, dessvärre - hade en vision om hur vi inte behöver arbete som vi känner till det i dag, i all tid och evighet, för att blomstra som samhälle.

Min första reaktion blev att skratta till lite - tanken är så främmande. Hans idé var att det datoriserade och maskinella samhället borgar för en framtid där man inte behöver arbeta om man inte vill. Att maskiner kan utföra våra jobb, och det som skulle kräva en manuell insats kunde gott överlämnas till några tusentals människor som ville och var intresserade av att göra det. Till min förvåning stannade hans vision kvar hos mig och jag har gått och grunnat på det.

Är det ett självändamål att propagera att alla måste förvärvsarbeta? Behöver framtida ekonomier verkligen dagens förutsättningar för att klara sig? Eller ska man sikta på något annat?

Teoretiskt så skulle den teknologiska utvecklingen kunna borga för en framtid av det slaget som arkitekten - och säkert andra - går och fnular på. Vi skulle aktivt kunna grunda ett samhälle där inte förvärvsarbete behövs, och där man trots det kan leva gott (eller varför inte lyxigt) och växa intellektuellt.

För mig personligen har jobbet alltid varit en social förankring i tillvaron, förutom att vara en plats där jag får ihop till försörjningen. Det skulle jag sakna, sannolikt, men å andra sidan skulle mina intressen utanför arbetet lätt skulle kunna fylla en heltidstjänst, plus lite till. Så det är inte som om jag skulle skrumpna ihop utan mål, för att jag inte gick till ett arbete varje dag om förutsättningen redan idag var att man inte behövde arbete.

Dessutom är det ju inget som säger att den sociala biten skulle försvinna bara för att man inte har en stämpelklocka i sitt liv - det är svårt att visionera om något som man inte kan relatera till erfarenhetsmässigt.

## VAD HAR VI FÖR VISION OM FRAMTIDEN?

Det har på sätt och vis alltid funnits en strävan att uppnå vissa mål i samhället. Men exakt vad är det vi strävar mot numer? Jag har faktiskt ingen aning.

Miljöfrågorna är stora - många känner ett akut behov av att rädda moder jord, men ärligt talat innebär den frågan ingen motsättning i att sträva mot ett samhälle där förvärvsarbete tillhör det förgångna. Troligtvis tvärtom.

Att fördriva fattigdom en gång för alla, att uppnå en hälsostatus där man kan få leva och må bra tills det är dags att kliva av. Självklara saker, som inte heller talar mot en framtidsvision där 9-5 inte existerar längre.

Jag inbillar mig att det är en förutsättning att veta vart man ska för att kunna rita vägbeskrivningen. Men nu sitter jag med pennan i handen, och vet inte ens var jag ska sätta ner den på pappret.

Det är nog dags att börja fundera på vilken slags framtid vi vill ha - på riktigt. Inte med dagens förutsättningar, utan de förutsättningar morgondagens samhälle ska ge oss. En positiv bild - något vi måste gemensamt försöka komma fram till och som känns bra att sträva mot.

### EMMA MARIE ANDERSSON

Emma Marie Andersson anses vara en av Sveriges mest inflytelserika bloggare och fick Aftonbladets pris för årets bästa politik- och samhällsblogg 2008 och är dessutom medförfattare till boken Politik 2.0. Till yrket formgivare men har även börjat arbeta mer aktivt med kommunikation och varumärkesbygge. Funderar mycket på hur samtiden påverkar framtiden och brukar ha för vana att försöka se flera sidor i de frågeställningar hon tar upp. Emma är alltid personlig men sällan privat i sin nätvaro och upplever att internet tar igen det hon upplevde sig missa då hon föddes för sent för att få vara med i hippierörelsen.

**BLOGGAR** <http://opassande.se/>

**TWITTRAR** opassande

# FÖRDELNINGSPOLITIKENS DÖD OCH INFORMATIONSSAMHÄLLET MOTSTÅNDARE

SIMON ROSENQVIST

Varför uppmärksammar hela världen att ett sökföretag drar sig ur Kina? (Och varför har samma företag blivit känt världen över?) Det talas om ett nytt IT-samhälle, men hur påverkar det oss? Och hur påverkar det politiken? Vad spelar det för roll att nätet expanderar allt snabbare, med allt mer lagrad data varje år?

Den politiska agendan ligger alltid ett steg efter väljarna, och två steg efter samhällsutvecklingen. För de som håller ögonen öppna kan dock en ny typ av frågor skönjas, frågor om regleringen av information och kunskap – om regleringen av internet. Dessa frågor påverkar de unga medborgarna på samma sätt som miljö- och rättvisefrågor drivit tidigare politiska rörelser, och väcker genom det nya politiska konflikter till liv.

## MEDEL TILL MAKT

Långt in i den mänskliga urhistorien drar ett antal familjer fram på en ospecificerad slätt. Männen jagar, kvinnorna samlar bär och rötter. Gruppen förflyttar sig ständigt, med årstider, med maten och med vädret. Enkla behov som mat och vatten, skydd mot faror och kärlek till nära familj och barn, vilka i sin tur är biologiskt motiverade, står i centrum för deras tillvaro. Frågor om äganderätt till marken är meningslös eftersom de inte lärt sig bruka den, men frågor om fördelningen av mat är högst relevant. Att skydda sig mot godtyckligt våld, fientliga stammar och vilda djur kräver att de samarbetar och kommunicerar med varandra.

För att uppnå dessa mest grundläggande mål söker människan efter resurser till att få makt över sin tillvaro. Vad för resurser som är effektiva (och eftersträvarsvärda) kan vara allt från retorik, vänner, vapen, idéer, kunskap, kontakter, allt beroende på hur världen är beskaffad. Olika tider och olika samhällen ger olika typer av, och olika grader av effektiva, maktresurser. Vissa medel har varit oförändrade sedan mänsklighetens vagga, och andra har förändrats radikalt genom tiderna.

Av alla dessa vägar till makt är den teknologiska utvecklingen den kanske mest framträdande.

## FRÅN NOMADSTAM TILL INFORMATIONSSAMHÄLLE

För jägaren och samlaren tillhörde makt den som framgångsrikt utövade sin roll i gruppen, ålder och vishet gav status och bland de som kunde uppnå sådana positioner fanns det möjlighet att konkurrera om ledarskap med exempelvis list eller skicklighet i strid. När marken började brukas uppstod ett vidare ägandebegrepp och materiella resurser blev den dominerade resursen till makt. Att kontrollera pengar och fast egendom blev ett sätt att få makt att nå sina mål. Industrialismen ändrade ytterligare vilka medel som var viktiga, även om kontroll över egendom och pengar fortfarande var ett effektivt medel för att uppnå mål. Med massproduktionen blev slutligen rent kvantitativt överflöd i mindre utsträckning en källa till makt.

Vad som ger makt i samhällen märks tydligt på hur olika samhällen delar ut status till dess medlemmar. När mat fanns i underskott var övervikt ett sätt att visa sin makt. I länder som nyligen industrialiserats är pråliga bilar, boende och guldsmycken ett sätt att visa sin makt och därigenom få motsvarande status i samhället. Man kan jämföra det hos Ikea minimalistiska och enkla stilrena jämfört med tidigare generationers överdådiga porslin och karaffer. I och med att industrialiseringen bitit sig fast har värderingarna på så sätt förändras, jämför exempelvis det nykapitaliserade Ryssland eller Kina med det post-industriella Sverige.

Internet och den nya medieteknologin för idag med sig liknande förändringar – en kommunikationell revolution. Utvecklingen fortsätter mot att fysiska ägodelar blir allt mindre värdefulla, och tillgång till rätt information och rätt kunskap av allt större vikt.

## INFORMATIONSPOLITIKENS FÖRÄNDRADE RESURSBALANS

Teknikutvecklingen har under den senare halvan av 1900-talet accelererat rekordsnabbt. Vissa talar om att vi idag har en exponentiell teknikutveckling där varje framsteg gynnar nya framsteg. Samtidigt sker stora politiska förändringar. Den ekonomiska globaliseringen kombinerat med kalla krigets slut leder till en värld som blir allt mer integrerad.

Av alla dessa förändringar är internet den kanske mest omskakande. På endast decennier har denna innovation svept mänskligheten in i vad som i ökad utsträckning kan kallas en ny era av kommunikation mellan människor. För första gången sedan vi tog de första stappande stegen i Afrika, och därefter spriddes över världen, har vi nu möjlighet att koppla samman oss till ett enda globalt samhälle.

Denna samhällsutveckling, där ny kommunikationsteknologi spelar huvudrollen, gör att förutsättningarna för att anskaffa maktresurser drastiskt förändras i samhället. Utvecklingen leder till främst två viktiga förändringar:

1. Kunskap och tillgång till information förstärks som maktresurs. Med miljarder människor ihopkopplade i ett globalt nätverk kan rätt impulser på rätt plats leda till dramatiska konsekvenser. Med endast en dator, en internetuppkoppling och genom att befinna sig på rätt plats i rätt tid kan en person bli världskändis över en natt. Det massmediala monopolet på distribution av information försvagas av den kommunikationella revolutionen. Rätt kontakter blir viktigare än en förmögenhet på banken.
2. Materiella resurser försvagas som maktresurs. Den ökade tillgången till kunskap över internet gör att utbildningsväsendet förlorar sin roll som centrum för bildningen. Samtidigt som välbefindandet ökas minskas mängden materiella fördelar som krävs för att få inflytande.

Okunnighet och isolering, trots rikedomar, blir den nya tidens misär, "offline" den nya fattigdomen. Den får makt som är bra på att gräva och navigera i de globala datagruvorna.

Informationssamhället är inte något givet drömsamhälle – bara ett med andra politiska problem. Vår tids syn på pengar som avgörande, en grundläggande faktor i våra liv, grundar sig på dess roll som maktresurs. Nya maktresurser leder som alltid till att nya konflikter ersätter de gamla. Facklig kamp kommer föras också i framtiden, men snarare om kompetensutveckling och arbetsuppgifter än om lön. Samhällsklyftor kommer finnas i framtiden, men de kommer dela den alltmer snabba och uppkopplade världen från den långsamma och nerkopplade.

Terroristdåd kommer drabba världen, krig kommer föras, och konflikter om utrymmet på nätet kommer bli allt kraftigare och omskakande.

## FÖRDELNINGSPOLITIKENS DÖD

Varför går du till jobbet på morgonen? Du behöver pengar för ditt hem, för konsumtion, för utlandsresor. Men pengarna är inte allt, du får sällskap i och med dina arbetskamrater. Ett jobb ger personlig tillfredsställelse och status i samhället.

En vanlig stridsfråga i fördelningsspolitikens korridorer (i Sverige illustrerat av den cementerade blockpolitiken) är till vilken grad fattigdom och samhällsklyftor uppmuntrar till arbete - och om denna kostnad är värd den ökade produktiviteten. Klyftor leder till ökad produktivitet (sägs det) i och med att människor eftersträvar ekonomiska resurser som medel för sina mål. Å ena sidan betalar vi kostnader i form av mänskligt lidande genom att klyftorna finns i samhället, å andra sidan ger dessa klyftor tillbaka fördelar i form av motivation för enskilda att arbeta för samhället.

När materiella resurser blir mindre värda som maktresurser kommer deras roll som incitament till arbete att minska. Detta gör i sin tur samhällsklyftor allt mindre lönsamma. De samhällen som önskar förhålla sig konkurrenskraftiga i den globala samhällsutvecklingen kommer lösa dessa problem med i första hand ökad ekonomisk utjämning, och i andra hand enkla, billiga generella lösningar som för minsta möjliga kostnad kan uppfylla grundläggande behov hos medborgarna. En av de mest lockande lösningarna som diskuteras är en medborgarlön till samtliga invånare. Ett grundbidrag som är lika för alla och som räcker till mat, boende och kommunikation. Detta sparar på såväl administration som stigmatisering, och ger samtidigt människor möjligheten att istället förvärva den makt de begär över de globala nätverken.

Socialister må se ett sådant samhälle som liknande det marxistiska drömsamhället. Vad de inte inser är att såväl de, som alla ideologier vars idékapital i praktiken bygger på att fördela materiella resurser, görs överflödiga när information och kunskap blir centrala faktorer i den politiska maktkampen. De har skapats i en tid för andra syften och som svar på andra förutsättningar, och om de kan tillämpas under kommande årtionden kommer vara beroende av hur väl deras minskande skara anhängare kan pressa in idéerna i en allt mer förändrad värld.

De nya konfliktdimensionerna innebär att vi tvingas ställa frågor om hur information och kunskap ska regleras. Vi har redan sett ett axplock av dessa idéer i den politiska debatten. Det handlar om övervakning, om fildelning, om nätneutralitet, om huruvida internet är en mänsklig rättighet, datalagring, personuppgifter,

bredbandsutbyggnad, integritet, kulturskapande, remixande, immaterialrätt och rätten att sprida nyheter.

När vår vardag helt beror på hur världens informationsnätverk är reglerade, när den viktigaste framgångsfaktorn för oss själva och våra barn är hur väl vi kan navigera i massiva globala datasystem - då blir också kontrollen av information och kunskap några av de viktigaste politiska frågorna. Fördelningsspolitiken kan därmed lämnas till de historiska databaserna, dess uppdrag avslutat och ointressant.

## FRAMTIDENS POLITISKA UTMANINGAR

Var kommer då striderna stå längs den framtida informationspolitiska konfliktlinjen? Klart är att när maktbalansen i samhället förändras så kommer de grupper i samhället som tjänat på den tidigare ordningen att sträva emot. Precis som alla samhällsomvandlingar så finns det såväl vinnare som förlorare och internet och det globala samhället kommer tvingas möta dessa motståndare. En grov indelning av dem kan göras utifrån följande:

### *Nationalstaten och nationalisterna*

Nationalstaten är hotad av globaliseringen och internet. Monopolet på territorium, på identitet och på kommunikation bryts upp. Utbildningssystemets ensamrätt på kunskap utmanas. Nationalisterna ser globaliseringen och öppnandet av gränser som ett hot mot den nationella särarten.

De svarar genom att försöka stärka statens gränser, både digitalt och fysiskt, samt ta kontroll och reglera nätets innehåll. Vi får censur av oönskat material, kontroll av internetleverantörer, övervakning av nätet och en allt hårdare flyktningpolitik.

### *Immaterialrättsindustrin och kreatörerna*

Immaterialrättsindustrin och de kreatörer som skapat sin maktposition genom att monopolisera användandet av information är hotade av ett fritt informationsutbyte.

De svarar genom att arbeta för hårdare lagstiftning samtidigt som de försöker blidka medborgarna med "nya affärsmodeller". Vi får hårdare upphovsrättslagar, häxjakt mot fildelare och en global immaterialrätt som hämmar innovation och nyskapande.

***Konservatismen och de utvecklingsfientliga***

För de som inte förstår den nya tekniken, och som ser det som för dyrt (alla kostnader inkluderade) att investera i kunskap om den, kommer frestelsen vara stor att slå ifrån sig och istället bekämpa utvecklingen.

De svarar genom att förhärliga pappersmediet och det icke-digitala, kalla lagstiftning som inte är anpassad för IT-samhället för "teknikneutral" och prata om järnvägar istället för fibernät. Vi får en omodern förvaltning och skola, en lagstiftning som är ett decennium försenad samt en andra klassens informationsinfrastruktur.

Mot dessa informationssamhällets fiender flockas de som tjänar på utvecklingen, såsom Google, internetleverantörer, internetaktivister, den globala aktiviströrelsen och företag som drivs av den tekniska utvecklingen.

Detta är vår tids miljökamp – vår tids rättvisefråga – och de val vi gör inom de närmsta decennierna bör avgöras av vilken värld vi vill leva i.

**SIMON ROSENQVIST**

Simon Rosenqvist har ett stort intresse för framtids- och informationspolitiska frågor. Har en fil. kand i statsvetenskap och läser just nu praktisk filosofi med inriktning normativ etik. På fritiden läser han science fiction och spelar historiska datorspel.

**TWITTRAR** [simonrosenqvist](#)

# LIBERALER SVIKER LIBERALISMEN

ISOBEL HADLEY-KAMPTZ

Aldrig tidigare har vi haft så lite frihetlighet i svensk politik. Det gäller över hela fältet, vilket inte minst syns i den så kallade Arena-debatten<sup>1</sup>. Den betoning på frihet som finns i lilla vänstertidskriften Arena är uppenbarligen enligt andra vänsterdebattörer inte bara en återvändsgränd för arbetarrörelsen utan rentav en anledning till att före detta socialdemokrater röstar på Sverigedemokraterna.

Ändå är antiliberalismen tydligast inom det högerblock som generellt har ansetts inkludera just det liberala.

På punkt efter punkt har de borgerliga övergivit frihetligheten. Vi ser det i skolpolitiken, integrationspolitiken och på hela området övervakning kontra integritet. Det försonande drag av antietatism<sup>2</sup> som kom med de gamla moderaterna kastades överbord i samma ögonblick som staten föll i moderata händer.

Nu är staten alltid att lita på, oavsett hur bisarra beslut försäkringskassan kommer med, eller hur mycket säkerhetstjänsterna eller polisiära internutredningar blir påkomna med att ljuga.

Nu har inte frihet någon särskilt stark plats i den svenska politiska historien heller. Liberalism har kommit att beteckna det som är bra för näringslivet, eller bra för tillväxten. Friheten påstås bli maximal om vi på så många områden som möjligt får agera som kunder på marknader.

När begreppet "empowerment" försvenskades till egenmakt kom det att handla om äldrevårdscheckar.

Detta har delvis ekonomiska orsaker. De enda ställen där man i Sverige kunnat få ersättning för att tänka kring politik utanför partierna har varit i anslutning till arbetsmarknadens parter. Liberalt lagda har därför tagit tjänst hos näringslivsor-

ganisationer och liberalismen har blivit därefter. De enstaka undantag som lyst som fyror har utmärkts just av sin ensamhet.

Med en så torftig liberal tradition och en så antiliberal höger kan man som frihetligt lagd person lätt misströsta. Man kan också vilja fundera över hur en ny liberalism skulle kunna se ut.

Den innersta kärnan i liberalismen behöver ju inte alls ligga i marknaden. Autonomi är exempelvis ett frihetsbegrepp som är så likt jämlikhet att man knappt ser gränserna däremellan. I anslutning finns en misstro mot auktoriteter, mot dem som använder sin makt obekymrade av de maktlösas lidande. Där finns också insikten att vi bara är människor och att maktutövning av oss mot andra alltid kommer att innehålla mer eller mindre makvetna och ondskefulla felaktigheter. Det blir därför aldrig med lagbundenhet bättre.

Denna skepsis måste präglade en ny liberalism. Här skiljer den sig från Pangloss-liberalismen, den bättre-och-bättre-dag-för-dag-anda som präglade intellektuell svensk borgerlighet, och kanske tydligast tidskriften Neo under 00-talet.

Om vi tillåter oss en släng av euro-anglo-centrism är det plågsamt uppenbart att det gångna decenniet inneburit drastiska frihetsinskränkningar. Visst finns det områden där det gått framåt, jämställdhetens och hbt-perspektivens stärkta positioner är de främsta exemplen, men vi har å andra sidan fått tortyr, förebyggande gripanden, massiv övervakning av oskyldiga och förbud mot hädelser.

Alltihop hänger samman med det krig mot terrorismen som kommit att bli ett krig mot vanliga medborgare i allmänhet och mot vanliga muslimer i synnerhet.

När en medlem i folkpartistiska Liberal mångfald<sup>3</sup> gick ut till försvar för Pim Fortuyn och hoppades att Folkpartiet skulle utvecklas i samma riktning som hans parti, eller för den delen danska Venstre eller norska Fremskrittspartiet, är det tyvärr inte förvånande.

Den antiliberala holländska liberalismen, med företrädare som Fortuyn och Ayaan Hirsi Ali, har svept över Europa i terrorbekämpningens och terrorismens spår.

Dess företrädare säger sig försvara moderniteten, toleransen och friheten, men definierar denna så snävt att det blott blir ett försvar för en viss livsstil. Som andra bokstavstroende anser de att det finns ett enda rätt sätt att leva, och de sätt de ogillar - som att vilja bära slöja eller bygga minareter - vill de förbjuda.

Det innebär inte att allting är lika bra. Oftast hamnar man i en konstgjord valsituation där det antingen bara finns ett sätt att leva bra eller också är alla sätt lika bra.

Alla sätt är ovetydigt inte lika bra. Könstymning, hedersvåld, slöjor på små flickor tillhör de dåliga, det tror jag vi kan nå bred enighet kring. Det kommer

också alltid att finnas frihetens paradoxer, där någons frihet står mot någon annans - det mest besvärliga området rör kanske förhållandet mellan vuxna och deras barn. Vuxna människors fria val att utöva sin religion är däremot ett av liberalismens äldsta krav.

När vi nu lever i samhällen som oavsett om vi vill det eller ej innehåller människor med de mest skilda sätt att tro och leva, verkar det ytterst oklokt att kasta ut just det med badvattnet.

Och ja, det gäller faktiskt även om någons personliga religionsutövning gör att han eller hon inte vill skaka hand<sup>4</sup>. Handskakningen är inte ett viktigare värde i ett fritt samhälle än trosfriheten.

Det finns i liberalismen en lång tradition av att se det karaktärsdanande i möjligheten att göra val. Ändå utvidgas aldrig detta tänkesätt till att gälla arbetet. På arbetets område antas vi tvärtom stimuleras bäst av nöd och tvång.

Hela arbetslinjen, och vi kan nu både bortse från avträdes-torkningstolkningar och från eventuella skiljelinjer mellan de gamla och nya arbetarpartierna, bygger på idén om arbetets välgörande moraliska kraft.

Ekonomiska incitament utformas för att det ska "löna sig" att arbeta och inte löna sig att inte göra det, helt bortom det självklara i att man "tjänar" på att göra något som någon annan vill betala för. Det överflöd och de valmöjligheter som antas positiva så länge det handlar om livsstilsval i den privata sfären, blir plötsligt degenererande i den ekonomiska, publika.

Jag kan förstå kamerala skäl att dra ner på socialförsäkringarna, skattepengarna måste räcka, men att knappt någon enda politisk kraft ifrågasätter den moraliserande synen på arbete är konstigt.

I en tid när arbete i så stor utsträckning som i dag förväntas vara kreativt och nydanande är det ännu underligare att se nöden som dess främsta drivkraft.

Vi har ett moraliskt sätt att se på pengar. Inom liberalismen talar man om äganderätten som en av det fria samhällets grunder. Man accepterar skatter i olika hög grad, men idén att jag som individ har "rätt" till pengar jag tjänat ihop, eller mina förfäder tjänat ihop, finns ändå alltid med.

Dock vet vi ju att extremt lite av det vi är som människor beror på medvetna val. Nästan allt bestäms av kombinationen av gener och den tidiga uppväxtens miljö. Vi är utelämnade åt våra föräldrar. Vår begåvning, vår charm, vår förmåga att koncentrera oss, är extremt svårt att påverka för den enskilde.

Givet detta, hur kan man alls tala om rätten till ägande? Om min förmåga att alls blanda mitt arbete med något är helt avhängig faktorer bortom min kontroll, är

det då inte orättvist att se en moralisk rättighet knuten till denna förmåga?

Självfallet kan det finnas goda skäl för privat ägande ändå, om inte annat för vad historien visar, men det praktiska konstaterandet är något helt annat än talet om moralisk rätt.

Kan inte samma invändning i så fall på samma grunder resas mot alla sorts personliga friheter? Jo. Det går inte ur den mänskliga naturen urskilja några drag som gör att vi har rätt till det ena eller andra, hur gärna vi än skulle vilja.

Det som finns är makten, ojämlikheten i makttilldelning och maktens inneboende korruption. Ska vi ha drägliga samhällen måste vi hävda en personlig autonomi för att inte riskera att utsättas för maktens grymheter.

Då är ett visst skydd av ägandet också väsentligt, ekonomisk självständighet kan inte underskattas som skydd mot makten. Det låter krasst och sorgligt, men jag tror inte att man kan börja någon annanstans.

Ens autonomi måste hävdas både mot staten och mot privat maktutövning. Ett stort företag eller en familj har lika stora möjligheter att förtrycka genom övermakt som en myndighet har.

I denna anda måste vi också acceptera att alla inte vill leva exakt likadant och att det kanske inte ens går att jämföra och bedöma dessa olika livsval.

I pluralismen, komplexiteten, finns ett egenvärde och vi måste ge alla människor mesta tänkbara möjlighet att hävda sin autonomi och göra tusentals, emellanåt tvärt kontrasterande val, på livets alla områden.

Om vi verkligen skulle vilja utforma ett samhälle utifrån dessa principer skulle väldigt mycket behöva ändras, i allt - ifrån socialförsäkringar till nya övervakningslagar.

Tyvärr har jag väldigt svårt att se att något av de partier som emellanåt bekänner sig till liberalismen ens skulle vara intresserade.

## NOTER

1. En debatt om och kring vänstertidskriften Arena. Kritik mot tidsskriften riktades främst från traditionellt vänsterhåll som tyckte det var för lite klasskamp och för mycket queerteori, feminism med mera.
2. Motsatsen till etatism: <http://sv.wikipedia.org/wiki/Etatism>
3. <http://www.newsmill.se/artikel/2010/01/14/till-fortuynismens-f-rsvar>
4. <http://www.newsmill.se/artikel/2008/11/05/det-var-faktiskt-carl-hamilton-som-krankte-mig>

**ISOBEL HADLEY-KAMPTZ**

Isobel Hadley-Kamptz är författare och frilansskribent. Hon har i många år medverkat på Expressens ledar- och kultursidor, i tidskrifter som Arena och Neo. Hon har tidigare också jobbat på Dagens Nyheters ledarsida. Sitt politiska skrivande har hon koncentrerat på vad som i bred bemärkelse kan kallas frihetsfrågor, och de senare åren alltmer på internetrelaterade frihetsfrågor. Hennes debutroman, *Jag går bara ut en stund*, kom 2007 på Albert Bonniers förlag. Just nu är hon aktuell med boken *Frihet & fruktan: tankar om liberalism* hos Natur och Kultur.

**TWITTRAR** [isobelsverkstad](http://isobelsverkstad)**BLOGGAR** <http://isobelsverkstad.blogspot.com>

# INTERNET, KOMMUNIKATIONS- REVOLUTIONEN OCH DEN TEKNISKA UTVECKLINGEN

INTERNET - MIN OUTSINLIGA KUNSKAPSKÄLLA  
GUN SVENSSON

JAG ÄLSKAR INTERNET  
SANDRA GROSSE

ETT KÄRLEKSTAL TILL INTERNET OCH FRAMTIDENS SKOLA  
MARIT DELDÉN

PIRATRÖRELSEN OCH TRANSHUMANISMEN  
TORBJÖRN WESTER

TEKNIK ÄR SAMHÄLLE GJORT HÅLLBART... ELLER?  
CHRISTOFFER KULLENBERG

FUNDERINGAR KRING ÖVERVAKNING OCH PRIVATLIV  
JAN LINDGREN

MARKNADENS IRRATIONELLA "RATIONALITET"  
ANNA SOL LINDQVIST

ENSAMHETENS FÖRÄNDERLIGA STABILITET  
MARCUS SCHMIDT

# INTERNET – MIN OUTSINLIGA KUNSKAPSKÄLLA

GUN SVENSSON

## BAKGRUND

Det var rätt sent i livet som jag fick lust att lära mig använda en dator och dess olika datorprogram. Året var 1997, då jag under hösten var inskriven i Datorteket och arbetade med ett eget projekt som jag döpt till ”Farmor kommer igen”. Året innan hade jag, av ren självbevarelsedrift, valt att begära det avgångsvederlag, som anställda i Norrtälje kommun vid den här tiden hade avtalsenlig rätt till, och sagt upp mig. Efter att jag gjort slag i saken, hade jag sedan varit arbetslös (eller arbetssökande som jag föredrog att kalla det) under ett och ett halvt år. Under den tiden var vi en grupp kvinnor som på eget initiativ brukade träffas på biblioteket en gång i veckan för att prata om våra handlingsplaner och våra erfarenheter av jobbsökandet. Det vi hade gemensamt var att vi alla var över 50 år.

## DATORTEKETS 12 VECKOR

Här arbetade en relativt stor grupp antingen förmiddag eller eftermiddag vid datorn och den andra halvan av dagen i ett projektarbete. Efter några inledande veckor med ett projektarbete i en större grupp, blev det möjligt att ägna sig åt ett individuellt valt projekt. Under tiden som arbetslös hade mitt självförtroende åkt berg- och dalbana. Därför utgick jag i mitt projekt från svaret på frågan Vem/vilka har jag någon betydelse för? Jag kom snabbt fram till att barnbarnet Tuvalisa, då

två år, och hennes föräldrar satte stort värde på farmors närvaro vid olika tillfällen. Om föräldrarna vågade var jag beredd att åka från Norrtälje till Hägerstensåsen och göra Tuvalisa till min praktik under den tid, där jag ville undersöka skillnaden mellan synen på småbarn – eller koltbarn, som man sa på 50-talet – nu och då. Med återvunnet självförtroende skulle det vara lättare att hitta en arbetsuppgift, tänkte jag.

Som ung hade jag arbetat ideellt som ledare för barngrupper och ställt upp som barnvakt då jag gillade barn och deras uppfinningsrikedom. En tid funderade jag på att utbilda mig för ett arbete bland små barn och därför hade jag läst en del litteratur om barns utveckling. Men slog detta ur hågen då möjligheten att fortsätta arbeta efter ett sommarjobb blev alltför lockande. Då blev det jobbet hos ett importföretag och en lärlingskurs i bokföring och redovisning på kvällstid istället. Nu 45 år senare ville jag ta del av dagens litteratur och praktiskt pröva en del teorier tillsammans med mitt barnbarn, befriad från rädslan för ett misslyckande. Efter att ha redovisat min projektplan med litteraturförteckning, vågade föräldrarna ge mig chansen. Det handlade om två eftermiddagar i veckan under tio veckor, där en eftermiddag skulle vara fri lek, som Tuvalisa fick råda över och en eftermiddag mera strukturerad, där farmor fick möjlighet att arbeta med olika sång- och danslekar samt Ordbildsmetoden. I detta arbete kunde jag nu lära mig att använda datorns olika program.

Eftersom jag har svårt att förstå manualer och lär mig tekniska saker bäst genom att göra, fick det bli min metod. I projektrapporten har jag noterat att mitt eget självförtroende återvände i takt med att Tuvalisa visade upp en mycket förbättrad utveckling av sitt språk, men framförallt att hon blivit mycket frimodigare. Samlingspärmen med text och bilder, som jag framställde under timmarna på datorn gillade hon skarpt. Att det var rätt stor skillnad i synen på små barns utveckling på 50-talet och idag var inte överraskande. Här hade jag stor nytta av Alicia F. Liebermans bok *Småbarnsliv*<sup>1</sup>, utgiven av Rädda Barnen och bokförlaget Natur och Kultur. Den metod som jag prövade för språkutvecklingen, den så kallade Ordbilds-metoden<sup>2</sup> eller Helords-metoden var helt okänd på 1950-talet.

Under den här tiden kan jag inte minnas att jag vid något tillfälle sökte information på nätet, utan här var det biblioteket som var min kunskapskälla. Däremot hade jag av mina föräldrar fått en datorutrustning i julklapp, vilket gjorde att jag blev intresserad av att vara uppkopplad på nätet. Främst för att kunna använda mig av mejlfunktionen, men allt oftare även för att söka information.

## BEFRIAD FRÅN DEN ELEKTRONISKA FOTBOJAN

Innan jag började i Datorteket hade jag fyllt 60 år, och under tiden där kom erbjudandet från AMS att alla långtidsarbetslösa som fyllt 60 år skulle kunna ansöka om TAE (Tillfällig avgångsersättning) motsvarande A-kassa fram till ordinarie pensionsålder. I projektrapporten kan jag läsa om hur jag var i valet och kvalet. Efter alla dessa månader som arbetslös, kände jag mig som en fånge med elektronisk fotboja i mitt eget hem. Detta att stå till arbetsmarknadens förfogande innebar att vara aktiv i sitt sökande, men också att vara tillgänglig ifall Arbetsförmedlingen hade något att erbjuda. Minns att jag fick ta ledigt och gå miste om A-kasseersättningen när jag ville fira min 60-årsdag med en middag på annan ort.

Den 3:e december, sju dagar innan tidsfristen gick ut, skrev jag på denna ansökan. Jag hade då tänkt tillbaka på mitt yrkesverksamma liv och alla dessa obetalda arbetstimmar som jag genom åren arbetat för och med kommunens ungdomar i olika sammanhang, och kommit fram till att jag med gott samvete kunde acceptera ”A-kasse-pensionen” och befria mig från plikten att stå till Arbetsförmedlingens förfogande.

## FARMOR GUN OCH INTERNET

Efter Datorteket följde sedan nio år då jag engagerade mig i ideellt arbete, bland annat inom ett lokalt resurscenter för kvinnor, Resursnätet, och ett senare i ett regionalt resurscenter för kvinnor med bas i Norrtälje – BalticFem<sup>3</sup>. Här fick jag användning för det som jag lärt mig om datoranvändning i Datorteket. Det kom väl till pass både i föreningens interna arbete och i olika projekt. Organisationen har ända sedan starten 2002 använt IT, internt inom föreningen och för information och kommunikation i alla genomförda projekt samt på webben. Här upptäckte jag hur rasande enkelt det var att söka information och skaffa mig kunskap. Ovärderligt i en tid av ständiga förändringar, som gjort att mycket av allt det som jag tidigare hade lärt mig om samhället var obrukbart. Mest stolthet känner jag när jag tänker på att jag här fick möjlighet att följa det projekt där teori och praktik kunde resultera i handboken Mikrokrediter i nätverk.

I slutet av november 2006 började jag på inrådan av min son att blogga. Bloggen döptes till Farmor Gun i Norrtälje<sup>4</sup>. Till att börja med tänkte jag att bloggen kunde vara en aktivitet där mina anhöriga och vänner kunde se att jag levde och fortfarande var på alerten, även om jag hade lagt av mitt partipolitiska engagemang för flera decennier sedan. Under åren som gått hade jag funnit att

den verksamhet, som politiker sysslade med, stundtals kunde liknas vid ett träsk och att det i detta träsk fanns fasta tuvor av olika politiska färger. Jag kunde också se att sådant som jag tidigare trott bara fanns hos Socialdemokrater var minst lika frekvent hos andra partier. Makt och strävan efter makt gör något med oss människor som det gäller att se upp med. Maktmissbruk är som allt annat missbruk; det förnekas ofta av den som trillat dit och försvaras av missbrukaren med hänvisning till omständigheterna. Det är också lätt för den, som inte riskerar att bli frestad, att sätta sig till doms över den som faller. Jag hade med åren övergått till att rösta mer på personer än partier, eftersom det är de enskilda politikernas personliga val som sätter den politiska agendan. Genom att stärka politiker med integritet och en humanistisk grundsyn med ett personligt kryss såg jag ett sätt att påverka, utan att behöva köpa ett helt paket som partipolitisk vapendragare.

Det var i detta tillstånd, som jag den 9 juni 2008 nåddes av nyheten att regeringen, som jag gett min röst i valet 2006, var på väg att driva igenom FRA-lagen<sup>5</sup>. Från den dagen har jag ägnat åtskillig tid åt att med hjälp av bloggandet skaffa mig kunskap, inte bara om övervakningsivern från statens sida, utan också om alla andra särintressens idéer om att det ska vara fritt fram att filtrera och censurera internet mot än det ena, än det andra, som kan anses vara skadligt för mänskligheten. I den bataljen gör motståndarna sitt bästa för att tillskriva nätet allsköns ont, som det i varje läge står minst en människa av kött och blod bakom.

Man kan säga att bloggandet drog mig in i en kamp visavi de politiker, som stiftar våra lagar i Sveriges Riksdag och EU:s olika organ, där parlamentet i bästa fall kan fungera som bromskloss. Allt under förutsättning att folket blir varse vad som är på gång. Det ena gav det andra. Ju mer jag lärde mig om IPRED-lagen och kampen mellan upphovsrättens intressenter och ungdomarna bakom The Pirate Bay desto klarare kunde jag se att här pågick ett krig, där många politiker i de etablerade partierna tagit ställning till förmån för intressenternas advokater utan att sätta sig in i den digitala utvecklingen och dess krav på förändring av gamla affärsmodeller. Här behövde jag söka mig ut i världen för att finna sakkunskap och då var och är internet av ovärderlig betydelse.

Under tiden jag lärde mig mer om Telekompaketet<sup>6</sup>, som det stod strid om i Bryssel, och att det pågick en stark lobbykampanj världen runt för att driva igenom ACTA-avtalet<sup>7</sup>, blev det aktuellt med indragning av bredband i det hus där jag bor. Då kunde jag se att stadsnätets användarvillkor var starkt influerade av den syn på användarna, som frodades bland politikerna i den stora världen, vilket innebar formuleringar om det kommunala bolagets rätt till tillträde till användarens utrustning utan någon rättssäker prövning dessförinnan. Behöver jag säga att jag fortfarande använder Telias ADSL-modem och att kablarna för bredbandet plomberats?!

Efter nära nog ett års kamp för rätten att få vara medborgare<sup>8</sup> med demokratiska fri- och rättigheter när jag vistas ute på nätet, stod det klart att politikerna inte skulle låta sig påverkas med mindre än att Piratpartiet kom in i Europaparlamentet. Något jag gjorde mitt bästa för att påverka. Jag kan fortfarande le vid tanken på mötet med några femtonåringar sent på kvällen den dag då de hade slutat i högstadiet. Jag och en väninna satt och pratade på en parksoffa och vilade våra trötta fötter efter att ha gått mer än 7.000 steg utan runt i kvällens ”Walk about”, som anordnats i ett samarbete mellan skolan-fältassistenter-polisen och olika sponsorer för att både vuxna och ungdomar skulle vara ute på stan denna kväll.

Ungdomarna stannade upp och undrade vad så gamla tanter gjorde ute så sent. Jag sa som det var, att vi satt och vilade efter att ha varit med i kvällens arrangemang, som vi antog kommit till för att vi skulle hjälpa till att hålla ett vakande öga på dem och andra ungdomar. Det ena gav det andra och strax var vi inbegripna i ett animerat samtal om kontroll och övervakning. De blev rejält överraskade när de fick klart för sig att här satt två tanter, som själva börjat undra över vart all övervakning kunde bära hän och dessutom hade röstat på Piratpartiet i EU-valet. Det var ett eftersnack om EU-valet och den ljumma sommarvinden som gjort att vi båda hade glömt att timmen var sen.

Senare gjorde jag den bedömningen att det nymornade intresset för folkets integritet och rättssäkerhet hos landets politiker möjligen skulle hålla i sig, om vi fortsatte att hålla trycket uppe inför valet 2010. Som jag ser det är det öppna fria internet en förutsättning för människors lust att göra egna val och lära sig mera om det som intresserar. En av mina senaste källor till inspiration är Knight-kommissionen<sup>9</sup>, som funnit att A och O är att informationen är fri. Utan denna frihet kan politiker inte räkna med att människor vill ta ett eget ansvar för att utveckla konstruktiva lösningar på olika utmaningar, som livet har i beredskap åt oss. Utan internet hade jag inte haft alla dessa möjligheter att förkovra mig när det gäller politiken som medel att värna våra demokratiska fri- och rättigheter samt rättssäkerheten.

## NOTER

1. [http://www.bokus.com/cgi-bin/more\\_book\\_info.cgi?ISBN=9127083039](http://www.bokus.com/cgi-bin/more_book_info.cgi?ISBN=9127083039)
2. <http://www.lardinbabylasa.se/bakgrundfakta.html>
3. <http://www.balticfem.com/>
4. <http://farmorgun.blogspot.com/>
5. <http://stoppafralagen.nu/>
6. <http://sv.wikipedia.org/wiki/Telekompaketet>
7. <http://frapedia.se/wiki/ACTA>

8. <http://www.dn.se/fordjupning/europa2009/farmor-gun-ar-den-nya-natmedborgaren-1.868484>
9. <http://www.knightcomm.org/about/background/>

## **GUN SVENSSON**

Gun Svensson är en pensionär med ett starkt engagemang för demokrati och mänskliga rättigheter med rättssäkerheten som grundbult. Bloggen Farmor Gun i Norrtälje och nätet har fungerat som verktyg i denna kunskapsprocess och skrivandet har lett till att hon vunnit Daxbloggens pris som bästa politiska bloggare samt senare utsetts till 2009 års vinnare av Aftonbladets Stora Bloggpris i kategorin Politik och samhälle. Under vägs har hon blivit medlem i Piratpartiet och var Riksdagskandidat för Piratpartiet i valet 2010.

**TWITTRAR** [farmorgun](#)

**BLOGGAR** <http://farmorgun.blogspot.com>

# JAG ÄLSKAR INTERNET

SANDRA GROSSE

Jag är dysfunktionell utan Internet. Jag vet inte hur mitt liv skulle se ut utan Internet. Jag är rädd för att någonsin behöva ta reda på det. Ett liv utan Internet skulle vara ett betydligt fattigare liv. I mina yngre år tyckte jag att det var lite pinsamt att jag tillbringade så pass mycket tid framför datorn som jag gör. Bara för några år sedan var det fortfarande inte riktigt accepterat att man kunde spendera hela helger i datorskärmens sken. Speciellt inte om man var tjej. När jag började gymnasiet såg många av mina klasskamrater lite konstigt på mig efter att jag berättat att jag spenderade många timmar på ett online-spel. Ännu knepigare blev det när jag berättade att jag träffat min pojkvän genom samma spel, genom Internet.

Det var fem år sedan.

## DEN FARLIGA PLATSEN INTERNET

Det är mycket som har förändrats under fem år. Allt fler är bekväma med en Internetrelaterad livsstil, men det finns fortfarande en viss oförståelse för det. Oförmågan att förstå är dock, tror jag, något som kommer att försvinna med tiden. Jag vill inte säga att många äldre har missat det fantastiska med Internet. Det finns helt klart människor som vågar ta till sig och uppleva Internet just som vi, som växt upp med det, gör. Jag skriver vågar, eftersom jag vet att många äldre tycker att Internet kan vara en obehaglig och farlig plats. Det är det också, men min inställning är att det är farligt att leva överhuvudtaget. När man läser om Internet i gammelmmedia är det ofta i samband med pedofiler, intrång och olika typer av övergrepp. Man läser exempelvis om minderåriga som blivit övertalade att åka 50 mil för att träffa någon som utgett sig för att vara någon annan än personen faktiskt är. Jag har även läst en och annan artikel om personer som blivit lurade på pengar genom Facebook. Generellt skulle man kunna säga att de enda gångerna man läser om Internet i gammelmmedia är det i samband med någonting dåligt och

fruktansvärt. Är det då egentligen så konstigt att människor som läser om Internet, istället för att leva där, får en väldigt skev bild av vad som egentligen händer?

När jag var tolv år bestämde mig för att åka till Malmö, helt ensam, för att träffa en kille som jag hade pratat med i en chattkanal under en tid. Jag hade ljugit för mina föräldrar om vart jag skulle och vem jag skulle umgås med, eftersom de tidigare sagt att jag inte fick lov att träffa honom. Han var ju lite äldre och de tyckte att han verkade skum. Trots mina föräldrars åsikter åkte jag och träffade killen. Efter några timmar med skitsnack och pizza kom jag hem tryggt. Utan att ha blivit våldtagen, misshandlad eller dåligt behandlad på något sätt. Tvärtom hade jag ganska trevligt och jag växte lite som människa. Mina föräldrar fick aldrig veta var jag varit, men jag kunde känna att de hade sina misstankar. Jag har fortfarande inte berättat för någon om vad som egentligen hände den dagen.

Sedan dess har jag träffat mängder med människor som jag fått kontakt med genom olika chattkanaler på Internet. Jag vet inte hur många resor det har blivit, eller hur många mil jag har rest. Jag har till och med tappat räkningen på hur många flyg jag suttit på. Av alla de gångerna har det gått snett en gång. Det var ingenting allvarligt, det var bara lite obekvämt för oss båda. Jag skulle kunna förklara vad som hände och lägga fokus på allt dåligt och hur det kunde gått snett, men istället vill jag fokusera på alla de otaliga gånger jag har rest iväg och fått minnen för livet. Genom dessa resor och dessa kontakter jag har skaffat mig via Internet har jag hittat några av mina absolut bästa vänner. Vänner som jag nu inte kan föreställa mig ett liv utan.

Som alla andra människor bygger jag min uppfattning på vad jag upplever. För mig är krogen en fredagnatt en betydligt farligare plats än Internet. För mig är Internet inte farligare än att gå över gatan. Jag önskar att fler vågade och hade möjlighet att ta del av det jag upplever dagligen: En geografiskt gränslös gemenskap.

## MÖJLIGHETERNAS LAND

Häromdagen suckade min mamma över att hon missat ett av sina favoritprogram på tv. Hon undrade genast när repriserna skulle visas. Jag frågade henne varför hon inte kollade via webb-tv istället. Det var skattretande när hon blev alldeles paff över att det var möjligt. Det är sällan jag tänker på vilken extrem skillnad det är på nu och då. Att det som är självklart för mig är en helt ny dimension för mina föräldrar och många i deras generation. Denna skillnad mellan nu och då skapar problem. Jag vet inte hur många bråk jag haft om antalet timmar jag spenderar framför datorn. Jag får höra att jag borde gå ut i den riktiga världen. Vilken riktig värld? Är mina tankar, åsikter och ord

mindre verkliga på grund av att jag väljer att förmedla dem med hjälp av ett tangentbord och en chatt?

När jag planerade att flytta hemifrån var inte mitt största bekymmer var jag skulle bo eller hur jag skulle ha råd. Tillgången till Internet avgjorde om jag skulle packa ihop hela mitt liv och flytta till andra änden av Sverige - eller inte. Eftersom de som redan bodde i huset nästan aldrig var hemma hade de kommit överens om att en Internetuppkoppling var en onödig utgift. De hade långt tidigare sagt upp tjänsten och tänkte inte skaffa Internetuppkoppling igen. Mina alternativ var att antingen flytta upp och bo utan Internet, stanna kvar nere i Skåne eller hitta en annan lösning. Min då blivande sambo tyckte att jag var lite löjlig. Han frågade om jag inte kunde släppa Internet. Jag skrattade åt honom. Aldrig i livet!

Det var inte på grund av ett beroende jag vägrade flytta utan tillgång Internet. Även jag kan tycka att det emellanåt är skönt att komma iväg från Internet, i samband med en semester eller liknande. Det jag vägrade lämna ifrån mig var möjligheten till att kunna göra vad jag vill, hur jag vill, när jag vill. Att flytta så långt innebar att jag gav upp alla möjligheter till att kunna umgås IRL, i den fysiska världen, med mina vänner i söder. Utan Internet skulle jag inte heller kunna ha möjlighet att kunna prata med dem på daglig basis. Visst, jag skulle ju fortfarande ha tillgång till telefon men om man ska vara realistisk är en telefon ganska begränsande. Det går inte att likställa en telefon med Internet eftersom i telefon pratar man normalt bara med en person i taget. Skulle jag försöka hålla kontakt med alla mina vänner via telefon skulle jag inte göra någonting annat och dessutom få en saftig räkning.

Att lämna Internet skulle betyda att lämna ifrån mig möjligheten till uppdateringar om saker jag är intresserad av. Jag kan inte förvänta mig att en lokaltidning i Piteå ska rapportera om vad som är aktuellt på Internet. Jag kan inte heller hålla mig uppdaterad om vad som händer i de organisationer jag är en del av, i vart fall inte utan en saftig telefonräkning. Även små, enkla saker som större delen av befolkningen gör, utan att ens tänka på det, skulle försvinna. Boka flygresor, kolla busstidtabellen, fixa med banken och kolla post. Att gå bakåt i tiden skulle vara en omställning för vem som helst som nu lever med Internet.

I slutändan tog jag mitt mobila bredband och flyttade norrut.

## TACK INTERNET

Jag har mycket att tacka Internet för. Det kan tyckas vara överdrivet när jag säger att jag kan tacka Internet för delar av min utbildning, framför allt kunskaper i engelska. Internet gav mig möjlighet att komma i direktkontakt med människor

i hela världen. Internet gjorde användandet av språket riktigt. Det var nödvändigt för mig att se till att jag uttryckte mig korrekt för att kunna kommunicera med andra. Att tillämpa saker i verkligheten har för mig varit nyckeln till att studera. Det gav mig motivation på en helt annan nivå än att en lärare sa åt mig att jag borde skriva en uppsats om en sten i Australien.

Jag kan även tacka Internet för mitt breda kontaktnät och alla mina vänner jag har runt om i landet, Europa och världen. Om jag skulle göra en grov uppskattning har jag träffat ungefär tre fjärdedelar av mina vänner genom Internet, direkt eller indirekt. Internet har även gett mig möjligheten att kunna återförenas med gamla vänner eller människorna jag träffade på festen förra veckan som jag aldrig bytte telefonnummer med. Utan Internet hade jag förmodligen aldrig rest till de norra delarna av Sverige, som idag äger en del av mitt hjärta som jag värderar otroligt mycket.

Internet har gett mig, personligen, otroligt många möjligheter och hjälpt till att forma den jag är. Något så simpelt som ett alias i ett spel har nu blivit en del av mig. Någonting som till en början bara var ett klick, har nu vuxit till att bli en eventuell karriär. Internet har kunnat bistå med många delar; intresset, skolningen och större delen av kontakten i nätverket.

## EN VÄRLD AV INTERNAUTER

*An internaut is cyber slang for an online veteran who is ultra-familiar with the Internet as an entity, and with cyberspace in general. The word is a combination of "Internet" and "astronaut." [...] An internaut is online savvy, normally through years of online experience, with a thorough knowledge of how to use search engines and search strings, Internet resources, forums, newsgroups and chat rooms to find information. The more someone knows about the Internet, its history and politics, the more likely the term "internaut" fits them.<sup>1</sup>*

Jag var åtta år när jag började använda Internet på riktigt. Med det menar jag att jag spelade, chattade och använde Internet till annat än att söka information för en skoluppgift. Ända sedan jag var väldigt ung har Internet påverkat mitt liv och personen jag är. När jag ser på skillnaden mellan mig och människor som är 20 år äldre ser jag inte bara en skillnad i synen på Internet utan i många andra saker. Min generations inställning till saker är inte att vi väntar på att de ska dyka upp. Vill vi ha någonting letar vi reda på det. Vill vi ha information vet vi var vi kan hitta den.

En annan ganska tydlig skillnad är att min generation är bättre på "multitasking", att göra flera saker samtidigt. Själv gör jag sällan en sak åt gången. Medan

jag skriver den här raden är radion igång, både Skype och IRC är startade och jag smygläser lite på ett forum. Detta är vardagsmat för mig, medan det för de äldre jag känner är helt tokigt.

Att hålla sig uppdaterad om vad som händer på ett snabbt och effektivt sätt är även någonting jag tror att vi yngre hanterar bättre. Ny programvara bemästrar vi på relativt kort tid, utan att behöva gå dyra kurser eller plågas med en eländig huvudvärk.

Det är de stora skillnaderna mellan min och äldre generationer. Om jag istället ska jämföra min generation med den yngre, blir jag lite rädd. Rädd för att jag om fem år ska känna mig gammal. Precis som om mitt bäst-före datum passerat. För det är ju så att allting går väldigt fort numera. Man läser på högskola i fem år och när man väl har sin examen är hälften av det man läst redan gammalt.

Även om det är läskigt för mig själv och mitt ego, kan jag inte låta bli att tänka på hur otroligt häftigt det är med ungarna som redan vid fyra års ålder bloggar. Tänk vilka möjligheter de kommer skapa för sig själv och oss andra i framtiden. Tänk hur världen kan komma att se ut om vi ger dem möjligheter till att kunna utvecklas utan några geografiska, kulturella eller religiösa begränsningar. Jag ser fram emot att vara en del av tiden då internauterna tar över världen.

## NOTER

1. [http://en.wikipedia.org/wiki/Internaut\\_20100330](http://en.wikipedia.org/wiki/Internaut_20100330)

### SANDRA GROSSE

Sandra Grosse aka Terobi. Internetälskande, nördig skåning med ett förflutet inom politiken. Förälskad i kommunikation, spontanitet och driftiga människor.

### TWITTRAR [terobi](#)

### BLOGGAR <http://terobi.se>

# ETT KÄRLEKSTAL TILL INTERNET OCH FRAMTIDENS SKOLA

MARIT DELDÉN

Första klass. Pirr i magen. Jag hade tjatat på min äldre bror att få göra hans läxor, under en tid, för det såg så kul ut. Första dagen i skolan var allt nytt och spännande. Den gröna tavlan, bokstäverna som var målade på väggen, fröken som log snällt och alla nya ansikten. Jag kommer ihåg min första dag i skolan. Jag kommer även ihåg min första dag i gymnasiet. En ny skola, men skoltröttheten hade lagt sig som en dimma över vardagen. En trötthet på att rabbla årtal och glosor. En trötthet på att släpa skolböckerna till lektionerna på dagarna och bära hem dem igen på kvällarna för att göra läxan.

Vad hände egentligen där emellan? Vad händer i skolan som gör att de flesta elever tappar ork och motivation ett flertal gånger under årens lopp? Frågor som är nästintill omöjliga att få ett svar på.

I pedagogiken pratar man ofta om att använda elevens närmiljö i undervisningen. Det som finns kring eleverna är något som de kan relatera till och därför blir undervisningen mer motiverande. I historia insisterar pedagoger på att dra ut elever på studiebesök i närområdet. Närmiljön bland elever idag är dock inte en hembygdsgård i staden intill (även om den inte helt ska glömmas bort) och det är heller inte en karta över hur den staden de bor i såg ut på 1800-talet.

Elevernas närmiljö idag är internet. Elevernas närmiljö imorgon kommer också vara internet. Att ge alla elever möjlighet att finnas på internet är att ge varje elev möjlighet till att inte bara nudda världen utan gräva sig ner djupt i den. Det tar tid att utforska världen, en hel livstid och inte är vi färdiga bara för att livstiden tar slut.

Mina drömmar som gymnasielärare är att vi ska se en framtidens skola. En framtidens skola som tar tillvara på internet och dess möjligheter, som tar tillvara på tekniken som finns och den fantastiska kreativitet som eleverna har kring att utveckla denna.

I framtidens skola är läraren en vägledare. En kunskapskälla som guidar eleverna rätt efter deras egna förutsättningar. Fokus kommer inte ligga på att memorera kunskap utan på att lära sig de verktyg vi behöver för att införskaffa den kunskap som är nödvändig. Trots att det inte är ett nytt fenomen inom pedagogiken, även John Dewey pratade om detta, har vi bara skrapat på ytan kring vad vi kan åstadkomma. Vi är fortfarande fast i fällan att kunskap måste bestå av fakta. Kunskap är en förståelse kring fakta som vi själva kan leta upp på egen hand. När eleverna har tillgång till internet och alla uppslagsverk de kan tänka sig, alla böcker och all information, kan de lätt slå upp ett årtal innan jag som lärare ens har hunnit säga det. Min lärarroll handlar nu om att visa dem var informationen finns, hur de ska förhålla sig källkritiska till den och varför det är viktigt.

I framtidens skola kan jag som lärare dela med mig av alla mina samlade erfarenheter och kunskaper med andra lärare helt obehindrat genom den kunskapsbank som finns tillgänglig på internet. Det är en hemsida där jag som lärare kan dela med mig av mina lektionsplaneringar och mina projektarbeten. Att vara pedagog handlar om att samarbeta gränsöverskridande med andra pedagoger på skolan, i Sverige och i världen.

I framtidens skola finns det inga geografiska hinder längre. Elever från olika delar av världen kan ha direkt kontakt och samarbeta med varandra i olika arbeten. Geografi är heller inte en faktor när det kommer till närvaro. Föreläsningar sker genom internet och lärare handleder grupparbeten genom röstsamtal. Eleverna kan samarbeta ifrån sina egna hem genom att skriva i textredigeringsverktyg som är fritt tillgängliga på nätet. Det digitala samväxlas med det fysiska i framtidens skola.

I framtidens skola ses inte eleverna som sitter vid en dator hela dagarna som osociala. Man har insett att användande av internet är att kommunicera med hela världen. Man har insett att det krävs andra sociala mönster och koder för att förstå Internets språk fullt ut och man har på allvar börjat forska kring dessa nya sociala spelregler. Det är viktigt för lärare att finnas där eleverna finns. Internet ses till viss del som en digital skolgård och på samma sätt som det är viktigt för lärare att finnas på de fysiska skolgårdarna är det viktigt för lärare att finnas på internet.

I framtidens skola lär sig elever och lärare tillsammans om de etiska och moraliska regler som gäller i samhället. När man talar om samhället ingår internet naturligt som en del av detta, inte som ett enskilt virus vi ska skydda oss ifrån. Vi har öppna debatter kring hur man agerar som medmänniskor mot varandra och hur man som medmänniska kan hjälpa andra människor runt om i världen med internet.

I framtidens skola ser vi eleverna och deras svårigheter som individuella och skyggar inte undan från dem. Istället använder vi alla tekniska möjligheter och hjälpmedel som finns tillgängliga för att hjälpa varje enskild elev till att bli så bra som de kan bli. Vi formar inte eleverna i färdigstöpta formar utan låter dem utveckla sina egna unika talanger.

I framtidens skola kommer vi att använda internet och den informationsteknik vi har till dess fulla potential.

Att drömma om en framtidens skola är enkelt. Saken är den att de flesta skolor har tillgång till internet och ett bibliotek för att kunna söka information. De flesta lärare vet hur man använder internet som ett kommunikationsmedel. Många lärare vill jobba gränsöverskridande. Alla lärare kan lära sig att hålla videoföreläsningar och röstsamtal via internet. Textredigeringsverktyg där alla kan redigera en text i realtid finns i flertalet versioner på nätet. En hemsida för lärare att dela med sig av lektionsplaneringar och erfarenheter existerar. Tekniska hjälpmedel för barn med funktionsnedsättning av olika slag finns redan.

Framtidens skola finns idag. Förutsatt att vi skulle våga ta klivet in i informations-samhället fullt ut och sluta att bara prata om att göra det.

### MARIT "LEFFE" DELDÉN

Marit "Leffe" Deldén är student på Linköpings Universitet där hon pluggar till gymnasielärare i Historia och Religion, men har för tillfället studieuppehåll, flyttat tillbaka till sina rötter och blivit surjämte. Delar lägenhet med sin katt Snape, avgudar Alan Rickman och romantiska historiska dramer. Är enligt källor både ro-safluffig och sötgosig.

TWITTRAR [leffelini](#)

BLOGGAR <http://www.maritdelden.com>

# PIRATRÖRELSEN OCH TRANSHUMANISMEN

TORBJÖRN WESTER

Att en ny politisk-filosofisk-estetisk rörelse – ”piratrörelsen” – sett dagens ljus lär knappast ha undgått någon. Kanske manifesterades detta allra tydligast genom att Piratpartiet fick 7,1 % av väljarnas röster i valet till Europaparlamentet 2009. Eller genom att Ung Pirat vuxit till att bli ett av Sveriges största politiska ungdomsförbund.

Piratrörelsens frammarsch kommer dock även till uttryck genom de ställningstaganden som en ny generation intellektuella (ibland kallade ”cyberkoftor”) har tagit i den allmänna debatten.

Den framväxande piratrörelsen speglar ett motstånd mot fildelningslagar och mot ökad elektronisk övervakning av medborgarna, men kanske återspeglar den även en attitydförändring gentemot tekniken.

Traditionellt sett har teknik uppfattats som något hårt och kallt, som omänskligt, i motsats till de varma och mjuka värden som människan stått för. Är det nu läge att sträcka upp ett vått finger i luften för att känna hur vindarna blåser? Kanske står vi inför *ett emotionellt paradigmskifte* i synen på teknik.

En filosofisk inriktning som är uttalat teknikoptimistisk är transhumanismen. Äger piratrörelsen något släktskap med den transhumanistiska idérörelsen? Låt mig, innan jag försöker besvara denna fråga, först göra en kort sammanfattning av den transhumanistiska filosofin.

Transhumanismens grundläggande tanke är att vetenskapen (t.ex. kemin, gen-tekniken och datortekniken) bör användas för att förbättra människokroppen utöver den ”normala” potentialen.

Att använda vetenskapliga metoder för att förbättra människan upp till den ”normala” nivån, t.ex. med hjälp av mediciner eller implantat, är sällan kontroversi-

ellt. Att använda samma tekniker för att förbättra människans potential *utöver* det biologiska "normaltillståndet" är desto mer kontroversiellt. I dess vidaste bemärkelse är dock alla tekniska hjälpmedel, alltsedan flintyxan uppfanns, exempel på transhumanism. Kläder är konstgjord päls, verktyg är konstgjorda fingrar eller tänder. Men medan de flesta applåderar om en blind kan få synen tillbaka genom att operera in ett konstgjort öga, är betydligt fler skeptiska till att byta ut ett friskt öga mot ett konstgjort, även om det ger bättre syn.

Att tydligt definiera transhumanismen kompliceras av att den transhumanistiska rörelsen är spretig och sekterisk. Traditionellt har transhumanismen lutat sig mot liberala eller libertarianska värderingar. Vissa transhumanister vill använda tekniska hjälpmedel för att skapa en ny sorts människa; övermänniskoidealet kan beskyllas för att äga släktskap med fascismen och rasbiologin. Dock finns även en gren av transhumanismen, kallad technoprogressivism, som snarast är en sorts socialdemokrati. Gemensamt för transhumanisterna är dels (1) att den vetenskapliga och tekniska utvecklingen välkomnas och anses vara av godo (dvs. framstegsoptimism), dels (2) att den tekniska utvecklingen anses få komplikationer för människans natur och funktion.

Man behöver naturligtvis inte *bekänna* sig till något transhumanistiskt manifest eller program för att i någon mån dela transhumanismens positiva tekniksyn. Jag menar att transhumanismen kanske allra bäst definieras som *ett gott emotionellt förhållande* gentemot ny teknik och gentemot den roll som den nya tekniken kan komma att spela för människans natur. Transhumanismen är oftare en emotion, än en ideologi.

Hur är det då med piratrörelsen? Den är sannerligen spretig; på så vis liknar den transhumanismen. "Piratrörelsen" är i första hand en idéströmning, till vilken en mängd olika debattörer *förhåller sig*. (Ett flertal av dessa debattörer, som på det sättet kan hänföras till piratrörelsen, skulle säkert inte ens definiera sig själva som "pirater".)

Kan en rörelse vars existens bygger på de konflikter som den nya tekniken skapar – vad gäller "föräldrade" samhälleliga, sociala och juridiska strukturer – förhålla sig neutral till transhumanismen? Jag tvivlar på det.

Vad kommer "den nya tekniken" att innebära för människan? Vilken roll spelar det transhumanistiska perspektivet för piratrörelsen? Står vi inför ett paradigmskifte i fråga om attityden till människa/maskin-förhållandet? Hur upplever piratrörelsens ledande företrädare – opinionsbildarna som syns i massmedia och på välbesökta bloggar – förhållandet mellan människan och maskinen?

Författaren och ledarskribenten Isobel Hadley-Kamptz (som deklarerade att hon röstade på Piratpartiet i det senaste Europaparlamentsvalet) skrev i *Expressen* i mars 2009: "Och det är där skiljelinjen går. Mellan oss som genom tekniken

fungerar på ett fundamentalt nytt sätt som människor, och dem som inte tagit det steget. Jag överdriver inte när jag säger att jag på internet knappt vet var min egen hjärna slutar och andras börjar.”<sup>1</sup>

Inflytelserika medlemmar av piratrörelsen snappade upp Hadley-Kamptz citat, bland dem Marcin de Kaminski<sup>2</sup>, medgrundare av *Piratbyrå* och *The Pirate Bay*, samt Rickard Falkvinge<sup>3</sup>, Piratpartiets förste partiledare. På så sätt har hennes ord blivit ett ”bevingat citat” inom piratbloggosfären. Tydligt lyckades hon uttrycka en upplevelse som delas av flera av piratrörelsens företrädare och sympatisörer.

Om en person ”knappt vet” var den egna hjärnan slutar i förhållande till det elektroniska flödet av tankar och idéer på Internet, är han eller hon då ett med maskinen?

Christopher Kullenberg, doktorand i vetenskapsteori (även han en uttalad Piratparti-röstare, trots att han bestämt vägrar att inordna sig själv under någon begränsande politisk etikett) utvecklar Hadley-Kamptz resonemang vidare och skriver på sin blogg, angående protesterna mot FRA-lagen: ”Således, – ingen skulle väl acceptera att FRA klistrade fast kablar på våra skallar eller pluggade in fiber i vår hjärnbark. [...] Problemet är att det utgör ett lika stort intrång i våra medvetanden när man pluggar in kabeln i en underjordisk källare, som när man stoppar den i nacken på oss.”<sup>4</sup> Kullenberg hänvisar i samma blogginslag till sociologen Karl Palmås som skriver att ”Internet är min distribuerade hjärna. [...] Min kropp består av fiberoptisk kabel. Jag är Internet.”<sup>5</sup> (Karl Palmås skriver på sin blogg att han ”applåderar” dem som röstar på Piratpartiet och snarast ursäktar sig för att han inte gör detsamma själv<sup>6</sup>. Genom att förhålla sig till idéströmmen blir han ändå i någon mån – frivilligt eller ej – en del av ”piratrörelsen”.)

Jonas Andersson, doktorand i medie- och kommunikationsvetenskap, skrev på debattsajten *Newsmill*<sup>7</sup>: ”Någonting finns i luften. Ute på nätet anas en ny vår, med rötterna i 1999 års digitala revolution snarare än i den politiska vändpunkt som 1968 stod för [...] Andersson talar om att ”nätets mobilisering” rycker ut ”till försvar för de värden den värnar om mest.”

Sedan frågar och svarar Andersson: ”Vilka är då dessa värden? Läser man Karl Palmås, Isobel Hadley-Kamptz, Christopher Kullenberg samt de piratpartister som har tagit till sig 99-tänkets grundpelarna dessa: [...] Internet är en förlängning av hjärnan. Det finns ingen riktig gräns mellan min hjärna och nätet.”

Genomgående förefaller piratrörelse-debattörer ge uttryck för upplevelsen att Internet i själva verket är en artificiell förlängning av den egna kroppens funktion – ett perspektiv som ligger helt i linje med den transhumanistiska idén.

Tidigare i historien, alltsedan de franska textilarbetarna saboterade fabriksmaskiner genom att kasta in träskor (saboter) i dem, har maskinen uppfattats som

något hårt och kallt (negativt) i motsats till människans mjukhet och värme (positivt). Har det skett en attitydförändring hos den generation som vuxit upp med datoriseringen som ett faktum? Hadley-Kamptz utbrister att hon "älskar" Internet<sup>8</sup> och Kaminski kallar detta "netrosexualitet"<sup>9</sup>. Piratpartiets valaffischer bar slogan: "Vi gillar Internet."

Kommer attitydförändringen att leda till en öppenhet inför att acceptera maskinen/datorn/Internet som en del av den egna kroppen?

Vad innebär det att Internet upplevs som en förlängning av hjärnan? Hur snart kommer gränssnittet mellan dator och människa, med tangentbord och mus, att börja kännas alltför oprecis och långsamt? Redan idag finns tekniken, utvecklad för handikappade, för att styra en dator direkt med hjärnan; tankekontrollerade datorer styr bl.a. handprotoser, rullstolar, muspekare och datorspel. (Detta går att genomföra via sensorer som fästs utanpå huvudet, men bäst resultat uppnås med guldelektroder inopererade i hjärnan.) När kommer vi att få se den första "friska" människan operera in en datoranslutning i hjärnan? Med den pågående attitydförändringen hos den uppväxande generationen kan sådan "science fiction" bli verklighet snabbt.

När historikern Lars Ilhammar, tillsammans med doktoranden Kajsa Klein, skrev en artikel på *Newsmill* om Piratpartiets intåg på den politiska scenen<sup>10</sup> var en bloggare snabb med att sammanfatta läget i kommentarsfältet: "Vad vi ser är värderingsförändringar som på lång sikt kommer att skapa ett ideologiskt fält långt ifrån det nuvarande. Gårdagens och samtidens politik handlar om ekonomi, tillväxt och omfördelning. I ett kommande överflödssamhälle (säg om 25-30 år) står istället frågor om bioteknologi, terrorism, transhumanism, integritet, yttrandefrihet, kulturell mångfald kontra enhet och etiska dilemman i centrum. Sverige är ledande i denna utveckling."

Bloggaren, och den tidigare styrelseledamoten i Piratpartiet, Simon Rosenqvist ställer på bloggen *Stenskott* den retoriska frågan: "Kanske finns det bara ett framtidsvänligt transhumanistiskt Piratparti och ett biokonservativt naturfundamentalistiskt Miljöparti kvar om tjugo år?"<sup>11</sup>

Att den nya tekniken leder till nya filosofiska och politiska konfliktytor är dessa bloggare inte ensamma om att konstatera. I den liberala och transhumanistiska tankesmedjan *Eudoxas* rapport *Den Nya Politiken – guide till 2000-talets politiska utmaningar* pekas konflikten mellan transhumanism och "neo-luddism", dvs. teknikskepsis eller teknikfientlighet, ut som en av framtidens största politiska utmaningar. (Den ursprungliga "luddismen" var den brittiska rörelse, i den industriella revolutionens barndom, som bekämpade automatiseringen av textilindustrin, eftersom den skapade arbetslöshet och hotade den traditionella livsstilen. En mer neutral benämning på motståndarna till transhumanism är "biokonservativa", dvs. personer som värnar om vad de uppfattar som "mänskliga kvalitéer".) I

samma rapport nämns Piratpartiet inte mindre än fem gånger.

Låt mig nu gå vidare till att påvisa hur en av Piratpartiets ledande opinionsbildare faktiskt har en uttalad vurm för transhumanismen.

IT-entreprenören, bloggaren och Piratpartisten Oscar Swartz har av nyhetssajten *Nyheter 24* kallats för "Piratpartiets chefsideolog".<sup>12</sup> Då är det intressant att han redan 2006 skrev i positiva ordalag om transhumanismen i en krönika i *Computer Sweden*<sup>13</sup>. Swartz förklarade den transhumanistiska idén: "Hur kan vi ta människan bortom sina – till synes givna – biologiska begränsningar genom att använda förnuftet? Hur kan vi få bukt med åldrandet och leva i 500 år eller mer? Kan vi bli riktigt smarta genom att injicera en miljard nanodatorer i hjärnan eller få elefantminnen av att knapra piller?" På sin blogg kopplar Swartz ihop sin krönika i *Computer Sweden* med sitt engagemang i piratfrågor: "Den [krönikan] handlar om teknisk framtidsoptimism, transhumanismen och biopolitik. Samma tekniska framtidsoptimism som driver mitt engagemang i fildelningsfrågan."<sup>14</sup>

Vad är då slutsatsen? Kanske står vi inför ett *intellektuellt och emotionellt paradigmskifte* i synen på tekniken. Kanske är den kristna uppfattningen att människan skapades fullkomlig (till guds avbild) till sist på väg att urholkas. Hur långt kommer den nya teknikoptimismen att gå? Borde vi bli förvånade över att höra om Jerry Jalava i Finland? När han förlorade sitt vänstra ringfinger i en motorcykelolycka ersatte han det med en protes med ett inbyggt USB-minne. *Computer Sweden* skriver: "Under nageln gömmer sig en usb-kontakt och tar han loss fingret och stoppar in i en dator kan han lagra 2 GB på sitt finger. Snart kommer han uppgradera fingret med mer minne och en inbyggd rfid-tag."<sup>15</sup>

I den här artikeln har jag velat påvisa det släktskap som finns mellan piratrörelsens teknikoptimism och transhumanismen. Dessutom har jag velat belysa den upplevelse som vissa framträdande piratrörelse-debattörer beskriver, nämligen att Internet upplevs som en förlängning av den egna kroppens funktion.

## NOTER

1. <http://www.expressen.se/ledare/isobelhadleykamptz/1.1489816/isobel-hadley-kamptz-fra-upproret-ingen-pr-kupp>
2. <http://marcin.webbop.fi/post/61135>
3. <http://rickfalkvinge.se/2009/03/23/vad-vi-slass-for/>
4. <http://christopherkullenberg.se/?p=531>
5. <http://www.bevarainternet.se/karl-palmas/internet-ar-min-distribuerade-hjarna>
6. <http://www.isk-gbg.org/99our68/?p=327>
7. <http://www.newsmill.se/artikel/2009/04/27/satt-stopp-vi-mot-dom-tanket-pa-natet>

8. <http://isobelsverkstad.blogspot.com/2009/04/nagra-snabba-bara.html>
9. <http://marcin.webbop.fi/post/50004>
10. <http://www.newsmill.se/artikel/2009/06/12/underskatta-inte-piraternas-kraft-i-valet-2010>
11. <http://stenskott.wordpress.com/2010/05/27/exponentiell-utveckling-och-piratpartiet/>
12. <http://nyheter24.se/nyheter/inrikes/246447-oscar-swartz-siktat-pa-riksdagen>
13. <http://computersweden.idg.se/2.2683/1.75165>
14. <http://swartz.typepad.com/explorer/2006/09/framtidsoptimis.html>
15. <http://www.idg.se/2.1085/1.218804/han-har-2-gb---i-sitt-finger>

## TORBJÖRN WESTER

Torbjörn Wester är journalist, författare, lektor och föreläsare, med ett brinnande intresse för kulturfrågor, filosofi och ny teknik. Han har läst kulturjournalistik vid Örebro universitet, journalistik vid Karlstads universitet, samt lett datorkurser inom ABF. Favoritcitat: ”Att se osynliga ting, att hantera ogripbara ting, att måla ting utan kännetecken.” – Joseph Joubert

**BLOGGAR** <http://wester.me>

**TWITTRAR** [Torbjorn\\_Wester](#)

**HEMSIDA** <http://www.skrivfrilans.se>

# TEKNIK ÄR SAMHÄLLE GJORT HÅLLBART... ELLER?

CHRISTOPHER KULLENBERG

Planka.nu skriver mycket intressant om flyget och trafikmaktordningen<sup>1</sup>, vilket i en kommentar ledde mig in till att börja jobba lite med några organisationsteoretiska, teknologiska och filosofiska begrepp. En mycket viktig poäng som Planka gör, är hur teknologier, teknologiska system i relation till resande förändrar hur vi praktiserar, uppfattar och intervenerar i tid. Teknologiers tidslighet är något som intresserar mig på ett grundläggande sätt, dels i relation till hastigheter och krig, men även i relation till subjektets utsträckning.

Nåväl. Låt oss ta den teoretiska figuren från början. Det finns flera utgångspunkter, dels en linje som går via Heidegger där teknologier griper in i tillvaron och påverkar oss på ett grundläggande sätt. Att vi kan trycka på knappen och en lampa tänds är beroende av ett helt system av kraftledningar, kraftverk och glödlampor, men det är inte något vi kan gå omkring och tänka på hela dagarna, så vi tar det för givet, vi tar vår tekno-materiella tillvaro för given helt enkelt.

En annan mera radikal teknikteori kommer från tidig fransk science and technology-studies, där Bruno Latour och Michel Callon i ett antal sjuttiofem artiklar börjar ifrågasätta huruvida man överhuvudtaget kan göra en åtskillnad mellan "samhälle" och "teknik". Den traditionella sociologin, menar de, har gått in i en återvändsgränd där "samhället" reduceras till att vara "relationer mellan människor" som uttrycks i språk, handlingar och grupperingar av just kött-människor. Istället börjar de analysera tekniska system och innovationer för att se dels hur teknologier ger och begränsar vår handlingskraft (agens), men även hur teknologier skapar världar och det som sociologerna kallade sociala relationer.

Men, jag tror att man måste komplettera båda dessa perspektiv med en slags "teknologisk existentialanalytik". Teknologier är inte bara teknologier, det finns inga på förhand givna egenskaper hos ett teknologiskt system bara för att det

skulle vara just tekniskt. Samtidigt visar oss bland annat den isländska vulkanen, att ett teknologiskt system, trots fossilbränslen och flygplansaluminium, varken kan tänkas som starkare eller svagare än exempelvis ett löfte jag ger till en vän eller en myt som sprids likt ett rykte.

Teknologiska system kan nämligen analyseras utifrån ett övergripande mått av överlevnad, vilket är intimt förknippat med hur de är organiserade på ett socio-tekniskt plan samt deras förmåga bibehålla ordning. Vi tar några exempel:

### *Flyg*

Ett mycket sårbart system som i princip saknar backup-planer. Lite aska, mer än 100 ml vätska, en full passagerare, eller en liten skruv som har lossnat, bryter genast trafiken. Flyget är decentraliserat; ett antal flyghubbar är spridda över jorden och trafik kan i viss mån dirigeras om, även om en flygplats inte är speciellt skalbar genom att landningsbanor etc. är begränsade. Systemet kan slås ut med så lite som ett rykte om ett terrorangrepp, och faller då tillbaka på långt mera distribuerade eller decentraliserade system, som tåg, bil, buss osv.

### *Lastbil*

Ett distribuerat system som är mycket skalbart. Motorvägar har hög bandbredd jämfört med landningsbanor, och trafik kan omdirigeras mycket effektivt vid tillfälliga stopp. Även om det finns ekonomiska fördelar med att kommunicera med en central punkt, exempelvis en ledningscentral, så faller inte systemet om ledningscentralen skulle slås ut. Även information om rutter osv. kan skalas ned mot lokala stationer.

### *Internet*

Ett distribuerat system som även kan tunnla information. Innehåller inbyggda lösningar för att råda bot på centrala störningar, exempelvis i fall av att rotservrar eller DNS-servrar slås ut. Exempel på protokoll som hanterar detta mycket bra är bittorrent och darknets, som i princip kan existera autonomt i förhållande till en central punkt, eftersom de har distribuerade hashtable (uppslagstabeller) som ett sätt att hitta rätt i datornätverken.

### *Elnätet*

Ett centraliserat och hierarkiskt system, som riskerar att göra människor strömlösa. I vissa länder förlitar man sig på ett fåtal kärnkraftverk, medan i Sverige har man allt mer jobbat mot fjärrvärme som läggs ut i kommuner genom att bränna sopor och flis. Elnäten kan dock teoretiskt sett göras nästan helt distribuerade. Om man tänker sig jordvärme/vindkraftverk/solpaneler som standardutrustning i alla hus, kan ett nätverk byggas upp där man både tillför och drar ström från

nätet. Att ett enskilt minikraftverk slås ut gör inte så mycket så länge man ser till att föra in mer ström i nätet än vad som tas ut.

Detta är bara några exempel, och egentligen är det fel att renodla dem på det här sättet. Fossilbränslesystemen har ju sina överhängande brister i och med att de är ändliga, men även exemplet med internet, som i sin tur är beroende både av elnäten men även av att mikrochip hämtar både sina råvaror och förädlas på väldigt få ställen. System hakar alltid i varandra, och som exemplet med flyget visade så blev ju få människor strandade helt och hållet, utan kunde resa hem med några dagars fördröjning.

Poängen är kanske inte att centraliserade, decentraliserade eller distribuerade system är olika bra eller dåliga. Snarare tror jag att man bör uppmärksamma skillnaderna, och fundera på vilka problem och möjligheter man bygger in i världen. Ett problem som givetvis genast uppstår är att parlamentarisk politik, med riksdag och regering, är ett mycket ohållbart system, som riskerar att falla på grund av sin extrema centralisering. I vulkanens spår var det ingen regering som löste problemen. Snarare var det människor och andra tekniska system som såg till att människor sakta men säkert kunde ta sig hem. På samma sätt kan vi inte förvänta oss att "det fria ordet" skulle kunna garanteras av ett parlament, utan om vi vill kunna uttrycka oss måste vi skapa dessa förutsättningar på ett distribuerat sätt, mellan samhällen.

Flygets historia är en historia om hastigheter. I det kalla kriget tävlade de två supermakterna om vem som kunde tillverka den snabbaste logistiken för en militär mobilisering och för att Tom Cruise-jaga varandra i skyn. Jetmotorn är resultatet av en kapprustning i hastigheter som i huvudsak används för anfall, även om vi hade lite andra idéer med Viggen-planet i Sverige, som resulterade i ett decentraliserat försvar som kanske kunde hålla schack tills det att NATO var på plats. Internet däremot, som likväl är en militärteknologisk innovation, byggdes för försvar och överlevnad<sup>2</sup>. Båda dessa teknologier hakade i en civil användning på sextio- och sjuttio-talet och förändrade världen.

Det är nu vi kommer till hastigheter och tidslighet. Flyg och internet har i en grundläggande bemärkelse förändrat hur ekonomierna, våra liv, vår krigföring och vårt tänkande konstitueras. Båda system ger upphov till tillfälliga lags – från jetlag till den där konstiga känslan man får av att sitta på IRC (ett arkaiskt chattsystem) med fem kontinenter i fem tidszoner endast med några millisekunders nätverkslag. Även elektriciteten förändrade hur vi kunde exempelvis arbeta, läsa och vara vakna på nätterna, och telegrafens och tågets har i sin tur varit svindlande innovationer för ett allt mera uppskruvat kommunikativt tempo.

Internet och flyg har givit oss en del nästintill perversa tankar om tid. "Kan du komma över till London över dagen för ett möte?" är en konsekvens av flyget, medan "Jag mejlar texten så kan du svara direkt i dokumentet" är en konsekvens av internet.

Hastigheter överensstämmer dock inte med överlevnad. Flyget är ett mycket sårbart system, som vi inte bör göra oss beroende av. Men frågan är, är vi ens beroende av det? Kräver våra ekonomier att vi tokflyger jorden runt? Kräver vårt senmoderna backpackande verkligen jorden-runt-biljetter? Måste parlamentariker i Bryssel pendla med flygplan? Nej, vi är inte beroende av flyget, åtminstone inte på ett avgörande plan (blev visst en ordvits där).

## NOTER

1. <http://planka.nu/nyheter/2010/04/19/trafikmaktordningen-del-nio-far-och-flyg-at-pipsvängen>
2. <http://christopherkullenberg.se/?p=1168>

### CHRISTOPHER KULLENBERG

Christopher Kullenberg är doktorand i vetenskapsteori vid Filosofi, Lingvistik och Vetenskapsteori (FLOV) vid Göteborgs Universitet. Temat för avhandlingen är samhällsvetenskapernas vetenskapsteoretiska problem och relationer till andra samhällsinstitutioner. Han skriver frekvent, i publikationer, om Internet och samhällsförändringar. Bokdebuterade 2010 med *Det nätpolitiska manifestet* på Ink Förlag.

**TWITTRAR** intensifier

**BLOGGAR** <http://christopherkullenberg.se>

# FUNDERINGAR KRING ÖVERVAKNING OCH PRIVATLIV

JAN LINDGREN

Ända sedan vi började ha samhällen och någon form av polisväsende har vi haft någon form av vad vi idag kallar för övervakningslagar. Dessa lagar finns för att de gör det möjligt för polisen att övervaka misstänkta brottslingar. De är fullständigt nödvändiga för att polisen ska kunna utföra sitt arbete. Utan någon som helst möjlighet för polisen att bevaka folk som är misstänkta för brott skulle det allvarligt försvåra det arbete som de behöver göra för att upprätthålla lag och ordning i samhället. Övervakningslagarna är till för att reglera hur mycket och under vilka förutsättningar övervakning får förekomma.

Men även om dessa lagar är viktiga för polisens arbete är det samtidigt väldigt viktigt att komma ihåg att all form av övervakning innebär ett intrång i privatlivet. Om man övervakar någon, följer efter, telefonavlyssnar, installerar avlyssningsutrustning i hemmet så innebär det alltid en risk att man får reda på mer information än vad man letar efter. Specifikt innebär det att man kan råka ta del av privat information som inte har något med brottsutredningen att göra.

Det är därför vi i vårt demokratiska samhälle har ansett att det är otroligt viktigt att man finner en balans mellan rätten och möjligheten för polisen att övervaka folk som är misstänkta för brott och rätten för vanliga medborgare att ha ett privatliv som får vara just privat.

Denna balans har lett till att det enbart är vid vissa grova brott som polisen har fått använda sig av vad som kallas för tvångsmedel (d.v.s. telefonavlyssning m.m.) och då bara om de har någon som de misstänker har utfört ett av dessa grova brott. Denna balans har arbetats fram under lång tid i vårt samhälle och bygger på en allmän uppfattning om att alla har rätt till ett privatliv.

De senaste åren har dock denna balans kommit att kraftigt rubbas så till den milda grad att man idag kan säga att den inte längre finns. Utan någon större debatt har flera lagförslag drivits genom som har flyttat fram gränserna för vad som anses vara acceptabelt i form av övervakning och fler lagförslag är lagda och på väg att genomföras.

Ett tydligt exempel på detta är en förändring av lagen gällande tvångsmedel som har ändrats så att man numera inte bara har rätt att avlyssna den som är misstänkt för brott. Om det är så gott som säkert att den som är misstänkt för brott kan tänkas kontakta någon annan får hemlig teleavlyssning ske av den som den misstänkte kan tänkas kontakta. Detta innebär alltså att någon som inte är misstänkt för brott, utan vars enda misstag är att råka känna någon som är misstänkt, kan bli avlyssnad av polisen.

Detta är ett viktigt avsteg från principen att den som är misstänkt för brott är den som utreds och ingen annan. Liknande avsteg görs i Lag 2007:979 som innebär att vid särskilt allvarliga brott får polisen använda sig av tvångsmedel i form av teleavlyssning, teleövervakning, kameraspioneri samt hemlig postkontroll utan misstanke om brott.

Den nya lagen innebär att det räcker att man har anledning att anta att en person kommer begå vissa allvarliga brott för att personen i fråga ska få avlyssnas. Och om det finns en misstanke om brott får polisen möjlighet att använda tvångsmedel inte enbart mot den misstänkte, utan även mot den misstänktes bekantskapskrets.

Lag 2007:979 frångår alltså en viktig princip i svenskt rättsväsende – att enbart den som är misstänkt för brott är den som övervakas.

Lag 2007:978 säger att polisen får installera buggningsapparat med sändare i misstänkta hem. Om det finns "särskild anledning" att tro att den misstänkte kommer att befinna sig på en annan plats så får även andra utrymmen buggas. Lagen genomfördes som ett sätt att bekämpa terrorism och grov brottslighet, men lagrådet konstaterar i sitt yttrande att den nya lagens tillämpningsområde "ingalunda är begränsat till att avse dessa typer av allvarlig brottslighet." Precis som Lag 2007:979 så frångår Lag 2007:978 viktiga principer som vi har enats om i vårt demokratiska samhälle.

Det här är några exempel på lagar som skiftat den balans mellan privatliv och brottsbekämpning som tidigare har funnits.

Utöver detta har vi även den vitt omdiskuterade FRA-lagen och den kommande implementationen av EU-direktivet om teledatalagring.

Datalagringsdirektivet, som det också kallas, går i korthet ut på att teleoperatörer åläggs att lagra information om sina kunders trafikdata, dvs vilka de kontaktar, vem de blir kontaktade av samt när och till och med var detta sker (mobiltelefoner avslöjar sin position för operatörerna). Tanken är sedan att polisen ska beredas tillgång till den insamlade datan. Det har framkommit att det inte ens behöver röra personer misstänkta för brott. Det har bland annat uppmärksammats av folkrättsjuristen Mark Klamberg som ställt en öppen fråga till Tomas Bodström, initiativtagare till Datalagringsdirektivet, om lagen<sup>1</sup>.

Datalagringsdirektivet har även kritiserats av journalistförbundet som hävdar att det hotar meddelarfriheten. Tyska författningsdomstolen har dömt ut direktivet som varandes i strid med den tyska grundlagen.

Vi behöver en debatt och en diskussion om vilken sorts samhälle det är vi vill leva i. Och vi behöver diskutera vilka principer rättssamhället har att följa. Det är dags att se över balansen mellan trygghetsbehovet och de tvångsåtgärder som sätts in mot medborgarna i samhället.

## NOTER

1. <http://klamberg.blogspot.com/2010/03/ytterligare-en-fraga-till-bodstrom.html> Folkrättsjuristen Mark Klamberg ställer en fråga till Bodström

### JAN LINDGREN

Jan Lindgren är utbildad till civilingenjör inom elektroteknik med inriktning på industriella styrsystem och management. Parti-sekreterare för Piratpartiet och boende i Stockholm utan vare sig katt eller hund.

**TWITTRAR** [janlindgren](http://janlindgren)

**BLOGGAR** <http://janlindgren.se>

# MARKNADENS IRRATIONELLA ”RATIONALITET”

ANNA SOL LINDQVIST

Den traditionella vänstern så som vi känner den, uppvisar ofta stor skepsis mot marknaden. Det är marknadsliberalismen som är roten till det onda, det är den som gör att människor far illa. Samtidigt bygger man sin teori på idén om den keynesianska statskapitalismen där marknaden stöttar staten genom skatteintäkter, så staten i sin tur kan stötta marknaden genom att blåsa upp konsumtionen via bidrag till individer och företag.

Också hos den liberala högern är marknaden central. Här menar man att om marknadskrafterna bara släpps fria, så kommer marknaden att reglera sig själv. Ofta påpekar man att det är vänsterns inblandning av staten som gör att människor far illa.

Men, båda dessa synsätt missar sina respektive mål eftersom de siktar fel. De har båda en syn på marknaden som ekonomiskt rationell, som en viktig drivmotor bakom innovationer, och såväl marknadsliberalismen som statskapitalismen syftar till att organisera samhället och ekonomin utifrån denna rationalitet. Problemet är att byggandet av ett ekonomiskt system utifrån antagandet om ekonomisk rationalitet istället leder till en irrationell samhällsordning.

## HOMO ECONOMICUS

Då den neoklassiska ekonomin utvecklades, försökte man omforma ekonomin till en vetenskap som likt naturvetenskapen kunde beskrivas med olika typer av lagar. Ekonomin sågs som rationell, och det antogs att skeenden inom marknaden kunde beskrivas i termer av lagbundenheter. Begreppet *homo economicus* utvecklades.

Med *homo economicus* avses antagandet om den ekonomiska människan. Teorin associeras ofta med teoretiker som 1700-talets Adam Smith och David Ricardo, även om begreppet började användas på allvar först under sent 1800-tal, som en kritik av John Stuart Mills teorier om den politiska ekonomin. Man menade att människor är rationella i sin psykologi och i sitt beteende. En ekonomiskt rationell människa som agerar på en fri marknad – detta gör att ekonomin kan beskrivas i samma termer som naturvetenskapens regelbundna lagar. Problemet är att varken ekonomin eller marknaden ser ut så. Marknaden är inte rationell, och aktörerna på marknaden är det inte heller.

Som ett led i kritiken av *homo economicus* utvecklades behavioral economics. Här används sociala, kognitiva, och emotionella faktorer som förklaringar till olika ekonomiska beslut och ageranden på marknaden. Genom att integrera psykologiska teorier med neoklassisk ekonomisk teori, syftar man till att förklara hur människors beteenden påverkar marknaden. Behavioral economics visar att marknaden inte är så rationell som de nationalekonomiska teorierna om ”den osynliga handen” och *homo economicus* åsyftar. Metoden har bland annat kritiserats för att beskriva experimentsituationer snarare än skeenden på en existerande marknad, men inte ens utanför experimentet lever marknaden upp till den rationalitet som många vill hävda.

## MARKNADEN ÄR INTE RATIONELL

Den rationella ekonomin såsom den enligt teorin beskrivs har aldrig funnits och kommer aldrig finnas. Det spelar ingen roll vem som kontrollerar marknaden; det viktiga är att den inte är fri, utan snabbt utvecklas till att vissa aktörer tillskansar sig mer makt (kapital) än andra. Om dessa aktörer sedan heter Sverige eller IKEA är mindre viktigt – det är ett slags planekonomi vi ser.

En rationell ekonomi skulle naturligtvis ta tillvara på den teknologiska utveckling som möjliggör att vi inte längre behöver ha vare sig CD-skivor eller DVD-filmer hemma. Men de personer som tack vare sina kapital innehar maktpositioner på marknaden, vill inte detta eftersom de är rädda att förlora detta kapital. Deras intressen undergräver därför den teknologiska rationaliteten.

En rationell ekonomi skulle inte hantera överproduktionen medelst planerad föräldring, bl.a. beskriven av Giles Slade i *Made to break: technology and obsolescence in America*, där man aktivt väljer att *inte* producera bästa tänkbara produkter. Istället produceras produkter som:

a) inte utgör det senaste inom forskningen, utan det näst senaste. D.v.s. företagen lanserar falska ”innovationer” då de redan har hunnit ta fram en annan produkt

som ligger längre fram utvecklingsmässigt än den de introducerar på marknaden;

b) är slarvigt framställda och därmed planerade att gå sönder tidigare än vad teknologin egentligen påbjuder. För 20 år sedan gick diskmaskiner sönder efter att de fungerat i 20 år. Idag går diskmaskiner sönder efter kanske 5 år. Varför? Därför att om alla har diskmaskiner som håller i 20 år, så behövs snart inte så många nya diskmaskiner som systemet kräver för att ekonomin ska fortsätta snurra;

c) gör att vi känner oss tvungna att köpa en ny produkt, trots att vår gamla sådana fortfarande är fungerande. Gäller t.ex. mobiltelefoner som ständigt lanseras i nya modeller som får oss att tro att våra gamla modeller hör hemma på soffhøgen.

När Adam Smith formulerade sin syn på marknaden, så utgick han ifrån att man i en rationell ekonomi producerade det som efterfrågades. Att producera för mycket skulle inte vara rationellt. Men aktörerna på marknaden drivs av vinstintressen, detta är den enda rådande rationaliteten som finns inom den ekonomiska sfären idag, och de har makt att styra marknaden och produktionen. Samhället har därför länge haft problem med denna överkonsumtion, som inte orsakas av ökade behov utan av det ökade utbud som marknaden överproduktion innebär. Marx antog att detta tillskansande av ekonomisk makt och denna ökade effektivitet i produktionen som den teknologiska utvecklingen innebär, skulle leda till att kapitalismen förgjorde sig själv. Det vi ser är istället ett förvisso självdestruktivt slöseri med såväl mänskliga som ekologiska resurser, men ett slöseri som snarare hotar att förgöra oss själva.

Tron på att ett rationellt ekonomiskt system är möjligt förblindar oss, och kritiken av systemet har ofta snarare handlat om vem som har makten över det: Om bara "rätt" personer kontrollerar systemet så kommer det att fungera. Men oavsett om det är staten eller kapitalet som sköter ekonomin, så har det hittills lett till att grödor slängs samtidigt som människor svälter. En rationell ekonomi skulle inte låta mjölkbönder hålla ut sin mjölk eller låta matbutiker kasta felfri mat i soporna. Men det är vad som händer på den irrationella marknaden. Hälften av all mat som idag produceras hamnar på soptippen innan den hinner mätta någon mun.

Weber argumenterade år 1922 i *Ekonomi & Samhälle* för att en värld som låter idén om ekonomisk rationalitet, eller målrationalitet som han kallade den, vara styrande låser in mänskligheten i en järnbur av ofrihet. Lösningen skulle kunna vara upphävandet av målrationaliteten som norm och mer plats åt det han kallar värderationalitet, d.v.s. en rationalitet dikterad av etiska värden. I en sådan samhällsordning skulle den inbillade målrationaliteten inte innebära kapitalackumulation in absurdum, i en sådan samhällsordning skulle den teknologiska rationaliteten inte inskränkas av vinstintressen och politiska mål om att "skapa jobb". Det är hög tid att låsa upp järnburen nu.

## ATT FÖRENA TEKNOLOGI OCH SOLIDARITET

Teknik anses ibland vara något kallt och hårt, men det är i själva verket teknologin som möjliggör det mjuka, eftersom den tekniska rationaliteten innebär *verklig* rationalitet: Med teknikens hjälp för Internet samman individer över hela världen; med teknikens hjälp har produktiviteten femdubblats sedan 1930-talet. Tack vare det skulle vi nu kunna arbetsbefrias.

I hemmet avlastar diskmaskinen (som även idag skulle kunna hålla i 20 år framåt – minst) oss från världshistoriens kanske tråkigaste syssla, och dammsugaren som är en självgående robot är snart ingen orealistisk dröm.<sup>1</sup> Istället kan vi ägna oss åt sådant vi vill, vad det nu må vara. Det viktiga är att det är vi själva som kan få bestämma, ingen stat eller marknad behöver styra vad vi ska ägna oss åt. Den formen av irrationell styrning måste få vara förbi nu.

Tack vare den effektivisering av både produktion och kommunikation som den teknologiska utvecklingen inneburit skulle långa arbetsdagar och en ständig strävan efter ekonomisk tillväxt kunna vara lika passerade som slaveriet. Men då måste vi ta tillvara på de resurser som kan frigöras när överproduktionen är ett minne blott. Vi skulle äntligen kunna ha tid att på allvar ägna oss åt något annat än lönearbete och/eller jakt på profit. Vi skulle kunna bygga mer decentraliserat, mer utifrån lust och vad vi själva känner behövs, än utifrån vad som på kort sikt ger vinst. Vi skulle kunna ha inte bara ett "hållbart" samhälle, utan ett välmående samhälle i en värld vars natur inte längre hotas. Detta måste få vara teknikens främsta uppgift.

Vi kan få tid till att verkligen tala med våra medmänniskor, vara i nuet, lukta på blommorna. Eller varför inte tid till att ägna oss åt någon form av prestation som bara styrs av vår vilja att skapa.

Det är därför viktigt att vi vågar organisera vår ekonomi på ett annat sätt än efter den ekonomiska rationalitetens måttstockar. Och för att nå dit måste vi upphäva tron på ekonomin som rationell, därför att teorin om homo economicus sedan länge har motbevisats.

Erich Fromm skrev i *Flykten från friheten* redan år 1945 om människans strävan bort från den känsla som målrationaliteten som dominerande norm innebär. Han menade att i ett samhälle vars fundament bygger på individualism och ekonomisk rationalitet enbart, kommer individen lätt att uppleva ångest och rädsla. I en värld där målrationaliteten anses vara det grundläggande önskvärda beteendet, känner individen en längtan till något annat. Till gemenskap och trygghet; till att bli älskad för den hen är, inte för det hen gör (presterar).

Människans önskan om gemenskap och trygghet går att förena med den tekniska

rationalitet som lett oss fram till den plats där vi är idag, utan att individen behöver ge upp sin frihet.

## DEN VERKLIGT RATIONELLA MARKNADEN

Vad kan en marknad istället vara, om vi helt lyfter ut den gamla definitionen och istället tar hänsyn till mötet mellan människor? Kanske kan den nya marknaden vara en social plats där vi möts och byter erfarenheter med varandra. Där vi hjälps åt med olika tjänster, men där ekonomiskt kapital läggs åt sidan därför att mötet inte längre behöver handla om det. Den nya marknaden kan således vara verkligt rationell, eftersom det då blir vi individer på marknaden – inga moderna despoter i form av aktieägare eller företrädare för staten – som *verkligt* bestämmer över den.

Vi kan utveckla en helt ny form av ekonomiskt system, där den sanna (teknologiska) rationaliteten tillsammans med önskan om lust och gemenskap öppnar dörrar för framtiden. Tillsammans kan vi låta individen göra det den vill!

### NOTER

1. Nu kanske någon säger att städhjälp i hemmet redan avlastar oss från dessa tråkiga uppgifter, men RUT är inte vägen till framgång när vi kan bygga vår värld på solidaritet och i största möjliga mån befria alla människor från lönearbetets tvång.

**ANNA SOL LINDQVIST**

Anna Sol Lindqvist är praktiserande frigan med sin huvudbas i Stockholm. Hon tycker mycket om att leka, t.ex. att teckna kroki och att trolldansa. När hon inte får leka längre, så är hon doktorand i psykologi vid Stockholms universitet.

**TWITTRAR** [barbasoleil](#)

**BLOGGAR** <http://www.solskensdroppe.com>

# ENSAMHETENS FÖRÄNDERLIGA STABILITET

MARCUS SCHMIDT

Världen har förändrats under de senaste årtiondena. Det finns ingen anledning att försöka förneka detta – vi ser det närhelst vi tveatar någonting, auktionerar någonting på Tradera, samordnar ett möte med hjälp av mobiltelefonen, får besked från Facebook om att någon blivit singel eller laddar upp en CC-licenserad bild i senaste blogginlägget. Så väldigt mycket har förändrats, men ännu mer har förblivit detsamma.

Det är en nyttig övning att försöka tänka tillbaka tio år i taget för att se exakt hur mycket saker har förändrats. Det är sällan saker och ting tenderar att vara olika från dag till dag, och den förändring som sker brukar vara så subtil att den knappt syns – och inte ens de mest uttalade förändringar, så som de datum lagar förändras, visar sina egentliga effekter förrän långt efter att förändringen trätt i kraft. Dag för dag tenderar saker och ting att se mer eller mindre likadana ut, men genom att jämföra bilder från då och nu framkommer kontrasterna desto starkare.

Idag, 2011, är internet överallt – människor lever med, i, på, av och genom det, och det vore svårt att tänka sig ett samhälle utan internets ständiga kommunikativa närvaro. Det spelar ingen roll om vi är internauter med svart bälte i google-fu och vid varje given tidpunkt befinner oss i fem olika konversationer samtidigt, eller om vi bara droppar in en gång om dagen för att uppdatera världen om dagens outfit, eller om vi motvilligt lärt oss acceptera Facebook som ett sätt att hålla koll på vad barnen gör med sina liv – internet har blivit en primär källa till socialitet för allt fler. Detta i kombination med ständigt mer avancerade bärbara datorer (det känns fel att kalla dem telefoner) innebär att det blir svårare att vara offline; idag är kommunikation normalläge.

Igår, 2000, var bredband relativt sällsynt. Männen och kvinnorna på gatan hade ibland mobiltelefoner, ibland inte. Vi var inne i övergångsperiod – web 2.0 var fortfarande några år bort, Napster hade nyhetsvärde, kriget mot terrorismen var

inte ens en metafor. Television och papperstidningar var mångas primära källa till information, och att komma i kontakt med människor var en komplicerad procedur som innehöll frimärken, telefonnummer eller besökstider. Med romaniserande ögon skulle det kunna sägas att det var en oskyldigare tid.

I förrgår, 1990, skulle vi människor av idag ha väldigt svårt att känna igen oss. Berlinmuren hade just rämnat, Sovjetunionen fanns fortfarande, telefonkiosker var ett återkommande inslag i stadsmiljön, Tv3 skakade televisionsmonopolets grundvalar och CD-skivor var fortfarande nya. Den läsare som till äventyrs kommer ihåg denna tid kanske minns hur väldigt mycket som var annorlunda i jämförelse med nutiden; inte bara i termer av informationshastighet, utan i världsbild rent generellt. Om 2000 var oskyldigare än idag, så var 1990 manne naivare. Inte barnsligare, inte mindre allvarlig, men väl mindre verklig – så som vi ser på verkligheten idag.

Att hoppa tillbaka ytterligare några tiotal år leder oss in i det kalla kriget, kärnvapenskräck, lönekuvert som var fysiska kuvert med fysiska pengar och andra saker som vi inte längre riktigt kan relatera till. Det räcker dock att stanna vid 1990 för att inse att väldigt mycket förändrats väldigt fort, och att vi förändrats oåterkalleligt med detta. Vi har fortfarande kvar metaforer och andra språkliga artefakter från dessa tidigare tider – det var länge sedan ett tåg tuffade in på stationen, och att ringa någon producerar bara i undantagsfall ett ringande ljud – men det vore att göra vår kultur en otjänst att säga att saker är som de alltid har varit. Uttryck och institutioner lever kvar, men skillnaden mellan det avstånd som Berlinmuren åstadkom mellan människor och den irritation vi känner inför ett mobilbatteri som tagit slut just när vi behöver kontakta någon är långt större än vi egentligen vill erkänna.

Det finns olika slags ensamhet, och olika former av frånvaro av kommunikation. Anledningen till att Sartre och hans vänner skrev om den existentiella ensamheten i det mänskliga varat är att de levde i en tid då ensamhet var någonting väldigt närvarande. Det var inte bara det att människans väsen per definition var omöjligt att kommunicera med någon annan människa, och att vi ständigt måste nöja oss med de antydningar till förståelse som ibland skymtar till; det var också det att en stängd dörr så effektivt uteslöt eller inneslöt en i de egna tankarnas enda sällskap. Ensamhet och frånvaro av kommunikation var både straff och vardag, och den existentiella ångesten uppmanade en alltid att öppna den där dörren, hur svårt det än var.

Världen har förändrats de senaste årtiondena. Ibland glömmer vi bort hur mycket som förändrats – och hur mycket som förblivit sig självt.

## BLÅLJUS / BRUS / BLUES

Den som går genom ett bostadsområde en mörk kväll har under flera årtionden kunnat se in i människors vardagar. Det blå skenet som blinkat i ack så många fönster har talat volymer om vad som pågår i både hus och hem, och det även utan tillgång till en tevetablå som berättar vad som råkar visas just där och då.

Televisionen är ett ensamhetens medium. Den talar inte till sina tittare – den talar mot dem, i förhoppning om att tittarens inre monolog inte ska säga emot. Det ironiska är att det med närmast militär precision lyckas koordinera bokstavligen miljontals ensamma människor till att ta in likartade intryck exakt samtidigt. Det är femtio versioner av omöjligt att övertyga de flesta om att läsa en viss given bok, vilket pedagoger och andra medmänniskor kan berätta för dig. Men det där blåa skenet som varje kväll lyst upp varje bostadsområde i ett halvt sekel berättar också någonting som bara poeter vågar säga: ju större den där teveskärmen är, desto större är den ensamhet den försöker blåneka.

Televisionen är ett ensamhetens medium. Ändå finns det ingenting som är sorgligare än en teveapparat som står på i ett tomt rum.

Många gånger tenderar diskussionen om televisionens natur att fastna i en debatt om de program som visas. Å ena sidan har vi (de ännu inte helt utdöda) alarmisterna rörande video- och tevevåld, som vill varna världen för den förråande effekt exponeringen för farliga bilder har. Å andra sidan har vi den apologetiska impulsen att säga att tittarna lär sig saker och ting – det exempel som tas upp är naturdokumentärer. Bägge missar poängen, och har dessutom fel i sak.<sup>1</sup>

Poängen ligger inte i vad de tittar på, utan i att de tittar över huvud taget. En tittare är passiv, stillasittande, på sin höjd kritiskt kommenterande men i längden improduktiv. Oavsett om det är en repris av Rambo eller en dokumentär om kvantmekanik som visas så definieras tittaren av just tittandet – och, än mer, frånvaron av andra aktiviteter. Den som tittar varken läser eller skriver, och när summan av allt tittande vägs ihop är det en öppen fråga vem som lurat vem.

Ibland händer det att någon frågar hur människor hinner engagera sig i sådana saker som Wikipedia eller bloggande eller politik. Svaret är, oftare än inte, att de mest engagerade helt enkelt slutat titta på teve helt och hållet. Ett beslut som förekomsten av tevelicens underlättar – ett enkelt sätt för en ung människa att få mer tid och pengar är att inte ha en teve.

Dock. Den ensamme tevetittaren är redan i skrivande stund på väg att fasas ut, till förmån för en ny sorts ensamhet. Det blåa skenet i fönstren kvarstår, men det har allt oftare börjat komma från skärmar snarare än fullfjädrade apparater. Det må finnas tekniska likheter mellan en teveapparat och en datorskärm, men

skillnaden i användarvillkor är lite för stor för att det ska kunna sägas att det ena är detsamma som det andra.

Och precis så som vissa av er redan nu börjat ana att myten om den ensamme tevetittaren är lite mer myt än fakta, så börjar det sakta men långsamt sprida sig att myten om den ensamme datoranvändaren är just en myt. Därmed inte sagt att det inte finns ensamma tevetittare eller datoranvändare, men så här några årtionden efter internets intåg i samhället är det högst gammalmodigt att tala om ensamhet.

Skillnaden mellan nu och då är att vi numera allt oftare är ensamma tillsammans. Vissa saker – även de gammalmodiga – förblir desamma, medan andra förändras. Den som går genom ett bostadsområde kan fortfarande se samma blåa sken som tidigare, men tevetablåerna blir allt mindre och mindre relevanta för någonting alls.

## DU SKÖNA, NYGAMLA VÄRLD

Att ensamhet är ett gammalmodigt begrepp betyder dock inte att det blivit irrelevant. Att kommunikationen är ständig innebär inte att dess frånvaro blir omöjlig. Att världen blir mindre utesluter inte att den, på tusen olika sätt, går och blir märkligare. Och, på sätt och vis, ensammare.

Ensamhet är människans normalläge. Det finns alltid tusen och åter tusen saker vi aldrig riktigt kan kommunicera med andra, och när vi försöker så märker vi att våra medier – nya som gamla, verbala som kinetiska, dialogiska som monologiska, sociala som enkelriktade – alltid skapar ett glapp mellan vad vi vill säga och det vi egentligen säger. Det du säger och det dina lyssnare hör har ett något ansträngt förhållande till varandra, och i det där mellanrummet mellan det ena och det andra finns mycken ensamhet som aldrig kommer till tals.

Ensam på Twitter. Ensam på Facebook. Ensam tillsammans med hela världen.

Generationen som växte upp med televisionen som huvudmedium växte också upp i en tid av standardiserade kommunikationsformer. Skolan – segmenterad i klasser för att underlätta det industriella utlärandet av baskunskaper – hade en klart definierad början och ett ännu klarare slut. Många gånger i fabriken nästgårds. Arbetet var likaså segmenterat, och den egentliga kommunikation som behövde utföras mellan arbetare fördes många gånger genom ytterst standardiserade och på förhand givna fraser och gester. Och utöver skola och arbete låg en kompakt heteronorm som disciplinerande vägledare för all kommunikation från och mellan personer av kön.

Ensamhet må vara människans normalläge, men det finns som synes ingen brist på sociala smörjmedel för att neutralisera detta normalläge. I takt med att internet gjort sina intåg i vardagen, har dock de gamla smörjmedlen blivit desto mer ur fas med vad de är ämnade att åstadkomma. Vilket blir oerhört synligt hos ungdomar som förväntas bygga sina egna varumärken – skapa sina egna substitut för de normer och strukturer som inte riktigt vare sig finns eller fungerar längre.

Det ligger i sakens natur att det blir desto viktigare att kommunicera när det inte längre kan förväntas att saker och ting redan är sagda. Det ligger också i sakens natur att en generation som växt upp i en tid av ytterst standardiserade livsföringar inte riktigt får kommunikationsvanan i modersmjölken. Och att det på så vis blir om inte dubbelt så desto mer ensamt för de allt fler som hamnar i marginalerna.

Hur många gick inte med i rörelser så som Piratpartiet eller Sverigedemokraterna mer för gemenskapens än för sakpolitikens skull?

Med de gamla standardformernas borttynande följer dock även att sådana saker som etablerade klasser luckras upp. De försvinner inte helt – pengar talar fortfarande – men de förändras. Nya former (som ännu inte är standarder) tar vid, nya smörjmedel, nya socialiteter.

Vad avgör exempelvis vem som blir populär på Twitter? Hur lyckades Facebook bli så pass stort? Varför flockas läsarna till Blondinbella?

Det var kanske eller kanske inte det Nietzsche menade när han talade om att skriva nya värden på nya stentavlor, men här är vi.

Vilka nu detta nya "vi" är. Försöket att återinföra metaforen om folkhemmet har ju trots allt inte riktigt slagit igenom i dessa nya, märkliga, ensamma 2.0-tider.

## MEN SEN DÅ?

Om vi skulle försöka tänka oss tio år framåt i tiden skulle vi braka in i en osynlig vägg av obegriplighet. Mycket av det vi går omkring och tänker idag är oerhört grundat på sådant som inte finns längre. Kommunikation – har det någonsin varit ett undantagstillstånd? Kontroll – vem skulle vilja ha det, och hur skulle det gå till? Kunskap – hur var det någonting privilegierat till ett fåtal? Hur gjordes saker och ting egentligen förr i tiden – och hur ska vi kunna tänka framåt när vårt sätt att tänka idag i så väldigt många avseenden är bakåt?

Som politiker, medborgare, aktivister, medieintresserade eller bara människor har vi ett intresse av att försöka förutsäga framtiden. Steg ett är dock att försöka förutsäga samtiden, och även där springer vi in i samma vägg av obegriplighet. Hur, var, när, varför, och varför fick inte jag vara med?

Det finns ett otal vinklar som skulle kunna användas för att beskriva dessa nya tider. Klass antyds ovan, liksom könsroller, arbetssamhället, medievanor. Att försöka sig på att sammanfatta det hela i en kort sammanfattning skulle kräva en författare med lite större självförtroende. Att valet föll på ensamhet just här är dock mer än en slump – jag tror vi alla känt den minst någon gång, mellan publiceringen av blogginlägg och twitteruppdatering.

Eller, som det en gång kallades, mellan hägg och syren.

När vi framöver försöker oss på den monumentala uppgiften att förstå samtiden är mitt förslag att se både det som förändrats och det som bestått. Det blåa skenet i vardagsrummet må ha bytt form i många fall, men det är likväl kvar. Arbetsmarknaden må förändras eller försvinna, men behovet av gemensamma sammanhang består. Människors sätt att relatera (och inte relatera) till varandra må ha förändrats, men ensamhet är fortfarande en faktor. Det må vara en ny dag, men det är fortfarande samma gamla sol som alltid gjort sin grej.

När hypen om det nya har lagt sig så är det hög tid för humanisterna, artisterna och poeterna att göra det de alltid gjort – att aktivt försöka förstå och missförstå det som pågår. Mitt i allt nytt återuppstår det gamla – Shakespeare läser högt bland onskans blommor och blir förvånad över att fortfarande bli förstådd.

Det kommer inte att saknas nostalgi för den tid då verkligheten kunde samordnas med tevetablån. Det kommer inte heller saknas förvirring och förtvivlan hos de som växt upp i en värld som inte förberett dem för vad som råkade hända. Det kommer inte heller att saknas motreaktioner och vilda politiska strider i frånvaron av egentlig samtidsbild. Men däremot.

Däremot fruktar jag att det kommer att saknas en självklarhet i att närma sig någon och säga: du är inte ensam.

Framtiden är här. Och det är vi också.

## NOTER

1. Alarmisterna missar att det inte är förekomsten av våld som är problemet, utan förekomsten av saniterat våld. Om de verkligen ville fostra ungdomen till pacifism skulle de förespråka så realistiskt och likmaskfyllt våld som möjligt i rutan, så att den enda möjliga reaktionen visavi våld är direkt äckel. Apologeterna, å sin sida, missar att även de bästa av naturprogram är direkt kontraproduktiva i jämförelse med att gå ut i naturen och vara i den rent generellt.

**MARCUS SCHMIDT**

Marcus Schmidt är en professionell student, och det ryktas att människor som exponeras för mycket tenderar att börja läsa de märkligaste av ting. Är en utövare av politisk feng shui, letar ständigt efter nya gammalmodigheter och tror starkt att världen inte bara är märkligare än vi tror, utan även märkligare än vi kan tro. Och, än mer, att världen kommer att gå över snarare än under, samtidigt som vardagen fortsätter i all omärklighet.

**TWITTRAR** [sargoth](#)

**BLOGGAR** [magnihasa.blogspot.com](#)

# REVENGE OF THE NERDS? PIRATPARTIET INIFRÅN OCH UTIFRÅN

OPERATION DEFROST: OM ATT VARA AGNOSTISK INFÖR HÖGERNS  
OCH VÄNSTERNES TRO

KARL PALMÅS

VIA DOLOROSA ELLER HUR JAG HALKADE PÅ ETT BANANSKAL IN I  
PIRATRÖRELSEN

ANNA TROBERG

ORGANISATIONEN STYR POLITIKEN, TEKNIKEN STYR  
ORGANISATIONEN

MÅRTEN FJÄLLSTRÖM

BLOCKPOLITIKEN ÖBER ALLES

UNNI DROUGGE

PIRATPARTIET OCH INFORMATIONSSAMHÄLLET'S POLITISKA  
SKILJELINJER

MARIE DEMKER OCH ULF BJERELD

# OPERATION DEFROST: OM ATT VARA AGNOSTISK INFÖR HÖGERNS OCH VÄNSTERNS TRO

KARL PALMÅS

Påminner inte samtidens ignorans inför piraternas tankegods allra mest om det oförstående som en gång mötte den gryende arbetarrörelsen, eller de borgare som kom att tränga undan aristokratin? Reaktionära betraktelser kring den generation som idag lever i nära samexistens med uppkopplade datorer är ofta underhållande. Och visst skulle man gärna – av ren artighet – nicka instämmande när äldremän slår fast att den unga generationen är helt oreflekterande i sin datakärlek. Ändå känner man instinktivt att det inte förhåller sig så.

## DATORTÄNKANDE

Det sägs ibland att pirater saknar en sammanhållande samhällsanalys. På kultursidor kan man läsa sig till att eventuella teorier om piratism inte kan vara något annat än en överbyggnad, ämnad att dölja piraternas låga särintresse: I slutändan vill de bara legitimera det puerila nöjet att ladda ned gratis. Och visst – det finns ett klart samband mellan pirattänket och de faktiska datorer och det faktiska datande som blommar fritt i dagens samhälle. Detta är inte på något sätt konstigt: Filosofier och politiska hållningar uppstår alltid i en historisk kontext. Tankar föds alltid i partikulära sociala och teknologiska förhållanden, som verktyg för att hantera dessa förhållanden.

Detta åskådliggörs snyggt i Louis Menands bok om de amerikanska pragmatisterna: Du kan inte förstå Deweys, James och Pierces tankar om du inte förstår den värld som gjorde att pragmatisternas filosofiska frågor kom att ställas.<sup>1</sup> På samma sätt är det självklart att vi idag ser att Marx skrev i kontexten av ångmaskiner och Spinning Jenny-maskiner, i kontexten av övergången från hantverksproduktion till fabriksproduktion, och i kontexten av finanskapitalistiska innovationer. Därmed inte sagt att nya teknologiska eller sociala förhållanden oundvikligen leder till nya tankar, inte heller att politiska filosofer skapar något ur inget. Snarare är det så att tankar alltid uppstår genom att redan existerande tankar kopieras, moddas och hackas.

Inte nog med att tankar uppstår i en socioteknisk kontext: På ett mer abstrakt plan, är tankarna sin sociotekniska kontext. Vi kan alltså se hur samma logiker strömmar genom både faktiska maskiner och tänkares huvuden. Marx teori om kapitalism och samhälle, Freuds teori om människa och samhälle, Emile Zolas beskrivning av novellkaraktärer hänger samman utifrån samma logik som får ångmaskiner att fungera. De tre författarna är alltså barn av sin tid – motoreran – i så motto att deras tankar influerats av de maskiner som de umgicks med och kring. På samma sätt kan vi peka på hur Kopernikus var barn av sin tid – urverkseran: Vi kan se hur urverkets logik slår igenom i hans teorier. Här känns det rimligt att tro att någonting radikalt händer med vår världsbild då vi går in i en värld som alltmer populeras av maskiner av ett annat teknologiskt släkte: Datormaskinen, och de nätverk som de kommit att bilda.<sup>2</sup> Det vore snarast konstigt om denna världsbild – där Carnot-cykeln logik trängs undan av Turing-maskinens logik – inte skapar nya politiska hållningar.

## I HUVUDET PÅ EN HACKER

Utifrån denna hållning – att teorier uppstår som verktyg i en socioteknisk kontext – bör vi inte förvånas av att piratrörelsens politiska utgångspunkter utgår från den grupp av människor som umgåtts mest intimt med denna nya sociotekniska verklighet: Hackare. Bland dessa finns ett par exempel på författare – Eric S Raymond, Richard Stallman – som skriver både kod och samhällsfilosofi. Vad kan man då säga om denna filosofi, som politisk riktning och samhällsteori?

Hos dessa författare finner vi först och främst starka antiauktoritära drag. Den enda auktoritet som egentligen erkänns är kunskapen självt; mer specifikt färdigheten att förstå och (om-)programmera system. Denna form av auktoritet kan inte ersättas med andra maktanspråk. Som Eric S Raymond uttrycker saken; “attitude is no substitute for competence”.<sup>3</sup> Samtidigt kan vi inte tala om “meritokrati” eller “teknokrati” i begreppens vanliga mening, eftersom dessa förutsät-

ter en hierarkisk organisation som utser ledarskapet. Hos hacker-författarna är kunskapens auktoritet mer direkt än så – friheter uppstår direkt ur färdigheten att modifiera och hacka sin omvärld.

Samtidigt är dessa färdigheter någonting man förväntas dela med sig av, i synnerhet om de finns kodifierade i kopierbar form. Om du lagt ned tid och ork på att optimera en viss bit kod, dela med dig av den: "Boredom and drudgery are evil"; "No problem should ever have to be solved twice". På detta sätt kan arbetets repetitiva natur minimeras, och uppmärksamhet riktas mot mer utvecklande utmaningar; mot skapande.

Hos Eric S Raymond finner vi de starka metaforerna "katedralen" och "basaren".<sup>4</sup> Katedralen är sinnebild för Microsofts version av skapande – hierarkiskt ordnat arbete inom ramen för ett storföretag, baserat på låst kunskap, där produktion och konsumtion hålls strikt separerade från varandra. Basaren, å andra sidan, är den typ av skapande som märks inom delar av open source-världen – självorganiserat arbete i vilket produktion och konsumtion flyter samman, baserat på öppen kunskap. Även om Raymond understrukturerat att hans resonemang berör mjukvaru-produktion, så kan samma tankar – korsade med samtida samhällsfilosofi – appliceras i en bredare samhällslogisk kontext. Historien om det moderna samhällets uppkomst kan förstås som en lång process inom vilken katedrallogiken trängt ut basarlogiken i samhälle och ekonomi. Här kan vi parafasera Marx<sup>5</sup> och Debord<sup>6</sup>: Framväxten av den moderna ekonomin framstår inte alls som en intensiv anhopning av varor eller spektakel – utan som en intensiv anhopning av katedraler.

En samtida filosof som fört fram ett liknande resonemang är ex-hackaren Manuel DeLanda.<sup>7</sup> Enligt honom har hierarkiseringen av samhället inte endast pågått inom ekonomin, utan även inom biologin och språket. I sin framställning kring ekonomins hierarkisering lutar han sig främst mot historikern Fernand Braudel, som just hävdade att uppkomsten av den moderna ekonomin inte alls skall ses som en "marknadifiering" av samhället – tvärtom! Den moderna ekonomin har inneburit en uppkomst av "antimarknader"; olika former av oligopol och byråkratier, såväl privata som offentliga. Samma tes har drivits av företagshistorikern Alfred Chandler: Under 1900-talet kom ekonomins organisation att förändras, från att koordineras av marknadens osynliga hand till att planeras av storföretagens synliga hand.<sup>8</sup> En annan historiker, David Noble, pekar på att denna process även innefattade att uppfinnandet – kunskapsskapandet – svaldes upp av storföretagen.<sup>9</sup> Ingenjörer och uppfinnare som tidigare arbetade oberoende kom att anställas av företag, allteftersom den juridiska utvecklingen gjorde att alltmer kunskap kom att ägas – och låsas in – av antimarknaderna.

DeLanda pekar på att den hierarkilogik som vann mark under 1800- och 1900-talen inte är den enda modellen för att ordna samhälle och ekonomi. Basarliknande strukturer kan komma att få en återkomst; i själva verket är det dem vi

måste experimentera med om vi vill skapa en mindre hierarkisk värld. Just därför är hackervärlden, ledd av pionjärer som Richard Stallman, så lovande: Utifrån experimenten i detta "laboratorium" kan vi lära oss att organisera även andra delar av ekonomin enligt samma självorganiserande logik. I dessa experiment skall vi även komma ihåg att katedralstrukturen ibland är dold, och att den är stadd i omvandling. I en värld där vi blir alltmer fria från gamla institutioner möter vi nya, mindre uppenbara former av katedraliskt ordningsskapande. Här märks inte minst den typ av "panspektrisk" övervakning som syftar till att förutspå framtida beteenden genom att söka efter mönster i loggade vardagsbeteenden. Här ser vi ett potent medel för både stater och storföretag att börja förstå medborgares begär och intentioner – innan det att dessa medborgare själva blir medvetna om dessa begär och intentioner. När vi diskuterar frågor om integritet och övervakning är det detta vi skall ha i åtanke: Vi rör oss inte mot "mer av samma" gamla övervakning, vi ser uppkomsten av en kvalitativt ny form av övervakning, och vi vet ännu inte vart den leder oss.<sup>10</sup>

## VÄNSTERNES OCH HÖGERNS TROSFÖRESTÄLLNINGAR

Här ser vi alltså att vår analys börjat beröra mycket mer än upphovsrätter eller integritet: Vi talar om ett kraftfullt verktyg för att förstå det samtida samhällets mekanismer. Är då detta intellektuella verktyg någonting som kan etiketteras som "höger" eller "vänster"? Vilken roll kan detta perspektiv komma att spela i en politisk kontext som ännu präglas av höger-vänster-diskussion?

I ovanstående finns det drag som appellerar till en vänsterpublik: Den är fullt kompatibel med en klassisk vänsterkritik av "monopolkapitalismen", och även med mer samtida versioner av vänsterorienterad politisk filosofi. Här kan det vara värt att nämna tänkare som Michael Hardt och Antonio Negri, samt Maurizio Lazzarato, vars idéer har viss koppling till katedralen-och-basaren-tänket. Framförallt den senare ser stora möjligheter i en utveckling där skapandet i ekonomi och samhälle alltmer förskjuts till basaraktigt "sammankopplade sinnen", som inte kan fångas av katedraliska storföretag. I detta sammanhang kan vi även lyfta fram Eugene Holland<sup>11</sup>, som skissar på en utveckling där ekonomin – om alltmer aktivitet organiseras enligt open source-praktiker – förr eller senare slår över till det tredje historiska stadium av "fri individualitet" som Marx beskrev.<sup>12</sup>

Samtidigt kan man säga att pirattänket, i lika stor utsträckning, kan appellera till en högerpublik. Den (ny)liberala eller libertarianska traditionen inrymmer ju

ett rejält mått av antiauktoritarism; en kritik mot företagsbyråkratier som börjar i Adam Smith och kommer till starkt uttryck i FA Hayek. Smith hyste en stark misstro inför det borgarskrå som, om man inte håller det i schack, direkt börjar konspirera för att sätta konkurrensen ur spel. Han varnar explicit för denna utveckling i Om folkens välstånd: "Människor inom samma yrke råkas sällan ens för avkoppling och trevnad utan att samtalet slutar i en konspiration mot allmänheten [...] om lagen inte kan hindra att människor inom samma yrke någon gång kommer samman bör den inte göra något för att underlätta sådana sammankomster, än mindre för att göra dem nödvändiga."

Sannolikt hade Smith alltså inte varit helt nöjd med hur 1800- och 1900-talens liberaler har förvaltat hans arv. Smith var till och med emot bildandet av företag, för att han såg dem som hierarkier som syftade till att motverka konkurrens. Idag lever vi icke desto mindre i en ekonomi som domineras av storföretagshierarkier vars omsättningar överskrider nationers BNP. Smith skulle vidare blivit förfärad om han fått veta att dessa makthierarkier skulle komma att blanda sig i, och därmed förvränga, den representativa demokratins processer.<sup>13</sup>

Även Hayeks samhällsfilosofi har vissa likheter med Eric S Raymonds katedralen-och-basaren-resonemang: I moderna samhällen har vi en förkärlek för att planera samhällen genom människoskapad "katedralisk" ordning, så kallad taxis. Mot detta ställer Hayek den spontant uppkomna "basariska" ordningen, kosmos.<sup>14</sup> Mänskligheten är fåfång i sin tilltro till den egna planeringsförmågan, och samtidigt alltför icke-troende med avseende på tanken att system kan falla in i en ordning utan mänsklig planering, och därför har vi låtit samhället styras av taxis snarare än kosmos. Hayeks mål är alltid uppkomsten av katallaxin – det tillstånd då en stor samling aktörer ingår i utbyte med varandra, och därmed uppgår i en självorganiserad samfällighet. Återigen: Parallellerna till Raymonds resonemang är uppenbara.

## OPERATION DEFROST

Piraterna gör dock bäst i att i det längsta avstå från att tvingas välja mellan dessa samhällsbeskrivningar: Piratrörelsen blir som mest produktiv om den inte börjar hävda att "vi vill pressa fram uppkomsten av den fria individualitetens stadium" eller "vi vill främja uppkomsten av katallaktiska arrangemang". Rörelsen kan fortsätta att driva de politiska sakfrågor som den redan profilerat sig inom – inlåsnad av kunskaper, immaterialrätt, övervakning osv. – utan att ta ställning i frågan huruvida högerns eller vänsterns samhällsbeskrivningar är korrekta. Högern har en tro, vänstern en annan och piraterna bör vara agnostiska inför de två trosbekännelserna. Detta betyder inte att piraterna inte tror på något – pirat-

credot finns ju beskrivet ovan – utan bara att piraterna kan åstadkomma mycket utan att tro på rörelsen mot endera kommunism eller katallaxi.

På detta sätt kan piraterna fortsätta vara radikala, i den bemärkelse som de redan varit en radikal kraft. I piratpolitiken har vi ju sett att ett nytt politiskt subjekt – en ny politiskt aktiv kollektivitet – uppstått, och att detta subjekt uppstått genom ett ”veck” i den politiska samhällsväven. Genom att vika den politiska skalan på mitten har piratpolitiken inneburit att frihetligt sinnade krafter inom såväl höger som vänster mötts i en gemensam agenda. Detta är en sant politisk akt: Att skapa skillnad, att uppfinna en ny kraft, i värld där politik domineras av ändlösa repetitioner av redan inövade höger-vänster-bataljer. Piraternas politisk-strategiska utmaning består i att hålla denna allians intakt: Att upprätthålla denna nya kollektivitet, att se till att den även fortsatt hålls sammanklistrad, att hålla vecket på plats.

Här kan vi konstatera att begreppet ”vågmästare” kan dölja den fulla tyngden i det som piraterna kan producera. Att bara se piraterna som ett vågmästarparti som ”skall spela ut de övriga partierna mot varandra” är att reducera kraften i rörelsen. Kanske är det just detta ”piratveck” av den politiska apparaten som möjliggör uppkomsten av en ny samhällskonstellation? Kanske har vi slagit in på ett slags upptinande av samhällets hierarkier, en generell höjning av samhällstemperaturen som – när vi passerar en viss kritisk nivå – innebär att ”någoting annat” uppstår? Och kanske är det bäst att överlåta spekulerandet kring vad detta ”annat” är till de höger- och vänster-troende?

”Operation Defrost” är kanske främst ett piratprojekt, men i detta kan även de gröna delta, utifrån en liknande agnostisk position. De behöver ju inte heller ta ställning till huruvida upptiningen leder till kapitalismens slut – eller till dess fulländande. De bägge rörelserna må utvärdera upptinandet utifrån olika ramar – piraterna utifrån sitt antihierarkiska perspektiv, de gröna utifrån deras vårdande av levbara ekologier (exempelvis det fria nätets ekologier) – men deras sakpolitiska riktning bör gå att samordna. Samtidigt är piraterna de primära pådrivarna för denna utveckling. De gröna har i någon mån valt sida i politiken, och kommer sannolikt inte vara lika kompromisslösa som piraterna. Återigen: Det ligger på piraterna att hålla samman det nyss uppkomna politiska subjekt som nu håller på att tina upp samhället.

## NOTER

1. Se Menands *The Metaphysical Club*.
2. Detta är huvudtesen i min och Otto von Buschs *Abstract Hactivism: The making of a hacker culture*.
3. Se Eric S Raymonds *How to become a hacker*.

4. Se Raymonds *The Cathedral and the Bazaar*.
5. Se Karl Marx *Kapitalet*.
6. Se Guy Debords *Skådespelarsamhället*.
7. Se DeLandas *A Thousand Years of Nonlinear History*.
8. Chandlers främsta bok i ämnet heter just *The Visible Hand*.
9. Se Nobles *America by Design*.
10. Läs mer i exempelvis "Försvarsministerns nya filosofi", *Arena* #1, 2010.
11. Se Hollands artikel "Nonlinear historical materialism and postmodern marxism".
12. Se Marx *Grundrisse*.
13. Se PJ O'Rourkes introduktion: *Adam Smiths Om Folkens Välstånd*.
14. En bra ingång till dessa idéer är Hayeks korta text "Spontaneous ('grown') order and organized ('made') order".

## KARL PALMÅS

Karl Palmås är forskare vid Chalmers tekniska högskola. Karl doktorerade 2005 i sociologi vid London School of Economics, och har sedan dess skrivit om digital teknologi, politik och samhälle i publikationer som *Abstract Hactivism: The making of a hacker culture* (2006, med Otto von Busch) och *En liten bok om slem* (2009).

TWITTRAR [karlpalmas](#)

BLOGGAR <http://karlpalmas.info>

# VIA DOLOROSA ELLER HUR JAG HALKADE PÅ ETT BANANSKAL IN I PIRATRÖRELSEN

ANNA TROBERG

Den 29 januari 2008 plitade en orolig kreatör ihop en halvtafflig Shakespeare-pastisch och lade upp den på sin blogg:

*Jag hade tänkt hålla mig borta från fildelnings- och upphovsrättsdebatten, men nu har jag funderat lite och beslutat mig för att begrava upphovsrätten. Allt dåligt lever kvar, medan det goda försvinner och så må det också bli med Upphovsrätt-en. Piratpartiet säger att upphovsrätten blivit för maktlysten. Om det är sant, så är det en allvarlig brist och därför måste följden också bli allvarlig.*

*Jag kan skriva detta under det fria ordets beskydd, det som stöds av Piratpartiet. De är ett hederligt parti och deras anhängare också. Det är därför jag nu sjunger upphovsrättens sorgesång. Den var min vän. Den var trogen och rättvis, men Piratpartiet säger att den var allför maktlysten och Piratpartiet är ett hederligt parti.*

*Upphovsrätten har varit framgångsrik och fyllt många kassakistor. Var det för maktlystet? När min elräkning kom, tröstade den mig och betalade den. Nog är väl maktlystnad något långt mer hårdhärtat? Ändå säger Piratpartiet att upphovsrätten är maktlysten och Piratpartiet är ett hederligt parti.*

*Upphovsrätten skor sig inte på andra, den ser till att de som jobbar får lön. Är det maktlystet? Ändå säger Piratpartiet att den var för maktlysten*

*och nog är Piratpartiet ett hederligt parti. Jag tänker inte motbevisa Piratpartiet. Jag tänker berätta det jag vet. En gång älskade vi upphovsrätten, så vad hindrar oss då från att sörja den nu?*

*I går väjde upphovsrätten tungt, nu ligger den där och ingen vill visa den sin vördnad. Om det låg för mig skulle jag försöka uppvigla er till uppror och vrede, men det skulle göra Piratpartiet orättvisa och ni vet ju alla att de är ett hederligt parti. Jag vill inte göra dem orättvisa. Jag trampar hellre på den döda, på mig själv och er, än att jag skulle förgripa mig på ett så hederligt parti.*

*Men jag sitter inne med upphovsrättens testamente. Om ni kände till det skulle ni komma fram och kysa dess sår, doppa era kläder i dess blod och tigga ett hår från dess huvud, så att ni på er dödsbädd kunde skänka dem som ett dyrbart arv till era efterlevande. Jag hade kunnat berätta att när upphovsrätten är borta försvinner arvet efter mig helt. Mitt arbete tillfaller inte mina efterlevande, det blir allmän egendom. Faktum är att det tas ifrån mig redan innan jag dör. Ändå säger Piratpartiet att upphovsrätten var maktlysten och Piratpartiet är ett hederligt parti.*

*Tänk om ni visste att jag skulle tjänat mer på att vända hamburgare den tid det tog att skriva min roman "Chefer från helvetet." Tänk om ni visste att jag inte ens skulle kunna köpa en cheeseburgare för pengarna jag tjänar för varje såld bok? Piratpartiet säger att jag kommer att få mer betalt om folk kan bestämma själva om de vill betala för min bok. Piratpartiet säger att jag kommer att få fler läsare om alla kan fildela min bok till sina närmaste 250 000 vänner. Piratpartiet tycker att fem år är lagom länge för mig att tjäna pengar på min bok. Piratpartiet måste ha rätt för folk betalar så gärna om de inte behöver och Piratpartiet är ett hederligt parti.*

*Royalty är en i allra högsta grad osäker inkomstkälla, så jag tycker absolut att man kan ta bort den och förlita sig på frivilliga donationer på nätet. Vem skulle inte vilja jobba under de förutsättningarna? Vilken frihet! Vilken fröjd och gamman! Det skulle dessutom ge mig tyngd i debatten, eftersom det verkar finnas en korrelation till folks inkomst och hur mycket validitet man ger deras argument. Liza Marklunds trovärdighet är nere på noll, för hon tjänar för mycket. Min egen torde vara uppe på runt 99% och tar man bort min royalty, så stiger den raskt till 100%. Tack för det hederliga Piratpartiet!*

*(För er som blir bekymrade och tror att jag tänker anlägga en så arkaisk ton i alla mina texter framöver, kan jag lugna er och säga att så inte alls är fallet. Ni kan istället googla er fram till en alldeles upphovsrättfri version av Bill Shakespeares "Julius Caesar" (Akt 3, scen 2) Jag har nämligen inget mot fildelning, så länge man delar med sig av sådant som är*

*fritt. Jag har inte heller något emot att folk erbjuder sina verk fritt om det är det de vill, men det ska vara valfritt.)*

Den oroliga kreatören kände sig mycket nöjd med sitt tilltag, speciellt med Shakespearepastischen, även om den haltade betänkligt. En befriande känsla spred sig i kroppen när blogginlägget var postat och piratslynglarna tufsats till med en litteraturvetares tyngsta vapen: Shakespeare.

Hur kan jag nu veta allt det här?

Jag vet, för den oroliga kreatören var jag.

Så här i efterhand känns det en smula genant att läsa den där texten, men samtidigt finns det någon sorts uppriktig oro i den som man i alla fall inte kan missta för illvilja. Och kanske var det just det som Emma Marie "Opassande" Andersson lyhört fångade upp när hon läste inlägget, postade länken i en piratchatt, och skrev: "Var schysta mot den här tjejen. Hon verkar trots allt ha något bakom pannbenet."

Jag är inte säker på att jag skulle gjort samma välvilliga tolkning som Emma gjorde, men jag är tacksam för att hon gjorde det och nog var folk schysta alltid. De var faktiskt så schysta att jag beslutade mig för att åtminstone ge dem en chans att förklara sin ståndpunkt. Jag tog ledigt i ett par veckor och ägnade all min tid åt att sätta mig in i piratfrågan. Jag insåg snabbt att den var stor och handlade om betydligt mycket mer än om att gratis är gott.

Jag pratade med pirater. Jag pratade med antipirater. Överraskande nog upptäckte jag att de hade ganska mycket gemensamt. De drevs alla av kärlek till kulturen. Den ena sidan uttryckte det genom att krama kulturen hårt vid sin barm, den andra genom att dela med sig av den till sina vänner. Redan här såddes några piratfrön i mig. Om man kramar för hårt och ihärdigt riskerar man att krama ihjäl saker. Att dela med sig kändes som ett betydligt mycket mer sympatiskt förhållningssätt.

Antipirater och pirater var också rörande eniga om att vi befann oss i ett brytningsskede. Kulturlandskapet höll på att förändras. Fort. Den nya teknikens landvinningar kunde inte längre hållas borta från det traditionella kulturlandskapet. Något var i görningen. Antipiraterna försökte stoppa det. Piraterna sa att det redan hade hänt.

Antipiraterna tycktes i stor utsträckning sörja ett idealiserat förflutet som jag inte riktigt kände igen från mina år inom bokbranschen. Man talade om att kreatörer måste ha rätt att försörja sig och att pengar var ett incitament för skapande. Men vem har rätt att försörja sig på precis det sätt de själva vill? Vissa har tur att få göra det och så har det alltid varit. En del har haft tur, men det har aldrig funnits

någon gudomlig rätt för alla. Dessutom hade jag varken då eller nu träffat en enda kreatör vars skapande drivs av pengahunger. Jag har stött på diverse olika drivkrafter, men pengar har aldrig varit en av dem. Pengar är bolags och agentsers incitament, inte kreatörers.

Medan antipiraterna såg problem, såg piraterna möjligheter. De ville inte konservera kulturlandskapet. De ville revolutionera det. Jag överöstes med kreativa idéer och exempel på kreatörer som inte bara verkade i det nya kulturlandskapet, utan som verkade tack vare det nya kulturlandskap som höll på att växa fram. Medan antipiraternas argumentation gjorde mig deprimerad, uppgiven och bitter, gjorde piraterna mig nyfiken, entusiastisk och kreativ. Det är ganska uppenbart vilka av dessa egenskaper som tjänar en kreatör bäst. Vem vill vara en grå Salieri när man kan vara en färgsprakande Mozart?

Med flera år inom bokbranschen under bältet, som bokförlagschef, översättare och författare, gjorde att piraterna ändå fick arbeta hårt med att försöka omvända mig. Jag ställde alla de klassiska frågorna: Hur ska kreatörerna få betalt? Vad händer om ett verk utnyttjas till ett ändamål som kreatören inte stödjer? Finns det inte en risk för kulturell utarmning? Och många, många fler.

Jag ställde dessa frågor både till pirater och antipirater. Det intressanta var att det bara var piraterna som gav mig ordentliga svar. Det var inte alltid svar jag uppskattade, men när jag synade dem i sömmarna så var piraternas svar fast rotade i den verklighet jag såg omkring mig. Antipiraternas svar var det inte. De var rotade i den där idealiserade drömvärlden och saknade koppling till den faktiska omvärlden. Man utgick från hur man tyckte att det borde vara, inte från hur det faktiskt är och deras tolkningar och lösningar blev därefter.

När jag frågade hur jag som kreatör skulle kunna kontrollera spridningen av mina verk, så svarade antipiraterna: ”Med advokater och hårdare lagstiftning.” Det kändes inte så kul. Jag visste att en enskild kreatörs ekonomiska möjlighet att hyra in advokater oftast är lika med noll. Jag hade läst en del om Napster och visste att om upphovsrättsindustrin skötte stämningarna, så var chansen för den enskilda kreatören att få ersättning också lika med noll. Dessutom bar det mig emot att stämma alla de trevliga människor som läst och tyckt om min roman, oavsett hur de kommit över den. Nyckeln till en lång och framgångsrik karriär som kreatör är att ha ett gott förhållande till sin publik. Det får man inte om man skickar advokater på dem.

När jag ställde samma fråga till piraterna, svarade de: ”Du kan inte ha full kontroll över ditt verk när det är publicerat. Live with it. Men det här är det bästa som har hänt dig. Det betyder att fler och fler kommer att uppskatta det du gör och visa dig sin uppskattning på olika sätt, så snart du ger dem chansen.” Att inte ha kontroll kändes till en början tungt, men ganska snart började det kännas ganska befriande.

När jag insåg att det var fysiskt omöjligt att kontrollera mina verk, åtminstone utan att någon annan hade full kontroll på mina och andras förehavanden på nätet, så föll en sten från mina axlar. Det betydde att jag inte behövde lägga en massa energi på att vara bitter över att jag inte hade råd med advokater eller för att jag skulle behöva stämma de som uppskattade mitt arbete. I stället kunde jag lägga all min energi på att undersöka alla mina nya, fantastiska möjligheter. Jag upptäckte att det var långt mer givande att försöka hitta nya, kreativa vägar att skapa och nå ut med kultur än att försöka bita sig fast i det gamla.

Dessvärre upptäckte jag också att det finns starka krafter som till varje pris vill sätta käppar i hjulet för fria kreatörer. Som om inte detta vore nog befinner sig dessa krafter i någon sorts ohelig symbios med övervakningskåta politiker. Det är en livsfarlig kombination för oss alla. FRA-debatten hade knappt hunnit börja på allvar innan upphovsrättsindustrin började snegla på hur man skulle kunna använda insamlad information om vad folk har för sig på nätet för sina egna syften. Jakten på fildelare fanns naturligtvis inte med som syfte i FRA-lagens utformning, men vad gör väl det? Inget skyndar på gammal hederlig syftesglidning som väloljade och välfinansierade lobbyorganisationer och är det något som upphovsrättsindustrin har, så är det just det.

Jag inledde min resa som orolig kreatör. Jag var fortfarande en orolig kreatör, men av helt andra skäl. Hotet var inte längre den där otäckta framtiden. Hotet var istället det förflutna och de krafter som gjorde allt för att vi aldrig skulle få lämna det och ta klivet in i framtiden. Jag hade också blivit en orolig medborgare. Övervakningssamhället monterades ihop snabbare än en genomsnittlig Billy-bokhylla och politikerna stod glada i hågen med skruvdragarna i högsta hugg och såg på medan rivningskulorna demolerade mitt och alla andras privatliv.

Jag var oerhört besviken. Vi förtjänade alla något bättre. Man kan tiga still och låta besvikelse stelna till bitterhet eller också gör man något åt saken. Men om man vill att något ska ske, så kan man inte sitta och vänta på att någon annan ska komma och göra det åt en. Man måste göra det själv. Varje gång jag tvekar i livet plockar jag fram Jeanette Wintersons roman *The PowerBook* och läser följande: "In this life you have to be your own hero. By that I mean you have to win whatever it is that matters to you by your own strength and in your own way." Det gjorde jag den här gången också. De är Wintersons ord, men de är min ledstjärna och mitt ankare. De hjälper mig att hålla kursen, ha fötterna på jorden och se framåt.

Att vara sin egen hjälte är inte en glorifierad version av det gamla utslitna uttrycket "själv är bäste dräng". Det handlar inte om att slava för sig själv. Det handlar om att vara herre över sitt eget öde, att bestämma vart skutan ska segla och se till att hålla kursen även om orken tryter och motvinden piskar en i ansiktet. Ibland blir man helt enkelt sin egen hjälte genom att ha stake nog och säga att man har haft fel och ta konsekvenserna av det.

Jag valde konsekvenserna och gjorde ett stage dive rakt ut i piratrörelsen. Visst var jag rädd för att piratmyllret skulle skingra sig och för att landa på huvudet före i marken, men något sa mig att pirater är bättre än så. Och det var de. De fångade mig och blev mina vänner. Det är bara ibland de vänskapligt retas för den där Shakespeare-pastischen och det bjuder jag gärna på.

I dag är jag min egen hjälte. Jag tiger inte still. Jag gör allt som står i min makt för att stoppa övervakningssamhället och för att få andra kreatörer att förstå vilken underbar tid vi lever i och vilka fantastiska möjligheter vi har. Det finns visserligen några drakar att dräpa på vägen, men jag är inte ensam om att ta mig an dem. Vi är många som kämpar sida vid sida och tillsammans kommer vi att bygga en bättre, öppnare värld.

Jag behöver inte vara det minsta orolig längre. Varken i egenskap av kreatör eller medborgare.

## ANNA TROBERG

Anna Troberg föddes nådens år när ABBA vann i Brighton, 1974. Hon är partiledare för Piratpartiet, författare, bloggare och har ett förflutet som bokförlagschef. Dolly Parton är hennes homegirl och en papp-Xena i verklig storlek övervakar hennes dagliga arbete. Hon bor i Stockholm tillsammans med sin flickvän, två katter och en hund.

**TWITTRAR** [annatroberg](https://twitter.com/annatroberg)

**BLOGGAR** <http://annatroberg.com>

# ORGANISATIONEN STYR POLITIKEN, TEKNIKEN STYR ORGANISATIONEN

MÅRTEN FJÄLLSTRÖM

Hösten 2008 deltog jag i en panel “Framtidens politiker: Idealist? Teknokrat? Kändis?” på Institutet för framtidsstudier i Stockholm. Det väckte en del tankar och jag började misstänka att piratpartiets framgångar är en del av ett skifte i de politiska organisationernas tillvaro.

Innan den nämnda panelen höll Niklas Stenlås, fil dr i historia, en föreläsning på en kvart om den svenska partihistoriken. Med tanke på att den legat i mitt bakhu- vud sedan 2008, ska Stenlås inte hållas ansvarig för missförstånd och ogrundade slutsatser. Stenlås delade upp det svenska partiväsandets historia sedan införandet av tvåkammarriksdagen i tre stadier.

## STADIE ETT: ELITPARTIER VS MASSPARTIER

När tvåkammarriksdagen infördes utvecklades ett system med elitpartier. Parti-ernas uppgift var att plocka fram kandidater - helst redan kända och rika - och sammanföra dem med finansärer som kunde donera till kampanjer och visa upp dem i pressen. Efter viss turbulens landar systemet i början av 1900-talet i ett stort konservativt parti - föregångare till dagens moderater - och ett stort liberalt parti - föregångare till dagens folkpartister. Inte helt olikt USAs republikaner och demokrater. Sverige hade vid tvåkammarriksdagens införande ett system med enmansvalkretsar, dvs som USA och Storbritannien har idag. Rösträtten var begränsad, och deltagandet bland de som hade rösträtt var med våra mått lågt.

Nya partier dök dock upp på banan. Fackförbunden grundade socialdemokratiska partiet för samordning (en uppgift som senare lämnades över till LO) och deltagande i den politiska processen. Böndernas organisationer grundade på annat håll föregångarna till dagens centerparti. Båda dessa hade ett tydligt problem, deras kandidater var oftast varken rika eller kända, så de var okända i pressen och fick lite utrymme. De mötte problemet med att skapa en ny typ av organisation - masspartiet. Partiernas uppgift är här att samla många medlemmar och kanalisera deras vilja, arbete och pengar till kollektiv handling. Genom att ändra sättet att föra ut politiken på ändras nämligen villkoren: Istället för att gå via pressen så går man direkt till väljarna. Bara genom att samlas och gå genom staden kunde man uppmärksamma alla på att något mäktigt var på gång och då alla samlats kunde idéer och argument överföras från några få till många som sedan kunde övertyga fler. Jag misstänker att både järnvägen och telegrafan spelade nyckelroller i masspartiernas struktur.

Masspartierna byggde också upp sidoorganisationer som till exempel ungdomsförbund. Ska man få ihop en stor massa kan man inte bara syssla med politik, man måste också bygga upp sociala nätverk så att det blir roligt att vara engagerad. Viktigt är också att se till att engagemanget får effekt, alla medlemmar måste kunna påverka politiken.

Så småningom får masspartierna stora framgångar, vilket leder till en mängd saker (allmän och lika rösträtt och proportionellt valsysteem för att nämna några) men vi fokuserar på att det ledde till att de forna elitpartierna kopierade sina utmanares struktur och byggde egna masspartier. Därmed hade partierna liknande strukturer och det leder oss in i nästa stadie, det korporativa stadiet.

## STADIE TVÅ: MASSPARTIERNAS STORHETSTID

Masspartiernas storhetstid karaktäriseras av medlemsmässigt stora partier som försöker expandera sin makt genom att suga upp nya organisationer och nya rörelser. Där elitpartierna rekryterade personer som börjat synas rekryterar masspartierna organisationer som börjar synas.

Partierna fick medlemmar och ekonomiska resurser, i utbyte fick organisationerna en plats direkt vid det politiska förhandlingsbordet, om organisationen var stor nog genom en företrädare som riksdagsman i rätt utskott.

För politiker innebär det här att en karriär gärna går genom någon av dessa organisationer; LO för socialdemokraterna, SAF och företagsvärlden för moderaterna,

LRF för centern och så vidare. Man har sin hemmabas, sin organisation där man börjar och ofta slutar sin karriär och växlar med politiska uppdrag, egentligen för samma organisation men via ett parti.

För den enskilda medborgaren är både organisationer och själva partistrukturen viktiga för att påverka. Jag läste för en tid sedan om socialdemokratiska kvinnoförbundets kampanj mot svenska kärnvapen. Här har vi en organisation, inom ett parti, därtill det makthavande partiet. Deras metod för att påverka politiken gick ut på att de - efter att noggrant ha läst in sig på frågan - skickade representanter till varje möte där höga företrädare deltog och frågade varför det var socialdemokratisk politik att satsa resurser på att utveckla atombomber. Metoden var effektiv och atombombsprogrammet avvecklades (även om det inte enbart var socialdemokratiska kvinnoförbundets förtjänst). Det här visar att partiets företrädare var beroende av ett gott anseende inom partiet, såväl som beroende av stöd av de organisationer partiet samarbetade med. Jämför gärna med FRA-lagen där många inom regeringspartierna var mot, men där det var lönlöst att få partiet centralt att lyssna.

## STADIE TRE: MASSPARTIERNA BLIR TV-PARTIER

Inget varar för evigt, så icke heller masspartierna. I början på sjuttioalet slog ett antal förändringar igenom.

Partiernas ekonomiska beroende av externa organisationer minskade genom att partistöd infördes. Samtidigt genomfördes kommunsammanslagningar som skapade nya politiskt kontrollerade byråkratier och nya poster som politiska sekreterare. Detta ökade karriärvägarna för blivande politiker inom partierna och förbättrade möjligheterna att främst röra sig inom ett partis maktsfär istället för att behöva växla till andra organisationer. Men den viktigaste förändringen var informationsteknologisk.

En ny teknik slog igenom som plattform för det politiska samtalet, en plattform som gjorde det möjligt att överträffa masspartiets effektivitet genom att snabba få ut information till väldigt många personer. Teknologins karaktär var centraliserad vilket gynnade partier med centraliserad kontroll och snabba centrala beslutsvägar. Naturligtvis är det televisionen jag syftar på.

I tv blev en medietränad profil snabbare och därigenom effektivare än tusentals aktivister på gatorna. Partierna blev gradvis beroende av att kunna göra utspel utan att förankra i organisationen, gradvis gick det mot att partimedlemmarna

fick se på tv att partiets linje ändrats. Medlemmarna svarade helt logiskt med att sluta vara medlemmar.

## PIRATPARTIET SOM MASSPARTI

Då har vi nått den slutsats jag kom fram till på det där seminariet hösten 2008: - Piratpartiet är ett massparti. Storleken på partiet har varierat från runt 6000 till 48 000 men det spelar mindre roll. Poängen är att massparti är en struktur, inte ett antal.

### *Hur Piratpartiet blev ett massparti*

Jag gick med i partiet rätt tidigt och blev valkretsledare i Uppsala län efter att jag dragit ihop det första mötet på Café Linné. Den tidiga strukturen var väldigt lös, stadgan var skriven som till vilken liten förening som helst och gav föga stadga. Genom att gå igenom en del av historien från första året kan vi se vilka faktorer som bidrog till att Piratpartiet blev ett massparti:

Den första större aktionen var insamlingen av namnunderskrifter för att registrera partinamnet. Den gjordes distribuerat, med resultat redovisade på hemsidan valkrets för valkrets. Det var lätt att delta genom att skriva ut en sida, samla ihop namnunderskrifter och skicka in. Jag var ännu inte medlem, men intresserad av att ha Piratpartiet som alternativ att rösta på så jag skrev ut en sida eller två och samlade ihop några underskrifter från vänner. Det var lätt, det var en tydlig uppgift med ett rimligt och meningsfullt mål. Insamlingen gick synnerligen bra och partinamnet blev registrerat.

Deltagandet i namninsamlingen gav intresse för att följa utvecklingen. Det öppna forumet gjorde att jag som icke-medlem kunde följa de första trevande försöken att organisera sig i Uppsala. Som van organisatör kände jag ett ansvar för att åtminstone få upp organisationen på banan, så i februari 2006 gick jag med i partiet och drog ihop det första mötet.

Ungefär samtidigt med att jag blev valkretsledare ställdes det upp ett insamlingsmål på en miljon kronor. Vi konstaterade snabbt i Uppsala att vi varken hade så pass mycket pengar eller kontakter med så pass mycket pengar. Så vi gjorde annat: En grupp ställde upp som Piratstudenterna i kärvalet, en annan gjorde en flotte till försränningen - återigen som Piratstudenterna - och en tredje gjorde flygblad att dela ut längs ån på sista april (samtidigt som flottan majestätiskt gled ner längs ån).

Vi fann inga flygblad att skriva ut så vi gjorde egna. Efter att ha letat rätt på lämpliga texter från hemsidan och forumet anpassade vi dessa till ett flygblad i A7-

**Piratpartiet ställer upp i 2006 års riksdagsval i syfte att driva fri kopiering och försvara den personliga integriteten.**

**Fri kopiering skapar mer och friare kultur. Vi vill att kopiering utan vinstintresse återigen ska bli lagligt.**

**Rätten till privatliv är en mänsklig rättighet stadgad av FN. På samma sätt som att posten inte har rätt att läsa de brev de förmedlar, bör all kommunikation skyddas av brevhemligheten, även e-post.**



**PIRATPARTIET**  
www.piratpartiet.se

Flyer till valkampanjen

format och en folder på 4 A3-sidor. På ett möte skickade vi runt en hatt, samlade ihop en summa och tryckte upp så många flygblad som pengarna räckte till. Hatten tillhörde för övrigt Amelia Andersdotter som nu valts till Europaparlamentet.

Enligt rapporten på forumet delade vi ut 2000 flygblad och ett okänt antal större informationsfoldrar under sista april. Naturligtvis delade vi online med oss av både material och

erfarenheter, vilket plockades upp, förbättrades och användes av aktivister på andra ställen för att göra flygbladsutdelningar där.

Här kan vara värt att notera några egenskaper i partiets begynnelsefas som avgjorde att vi blev ett massparti. Det gjordes många försök att kopiera de existerande partiernas metoder. Själva grundtanken bakom insamlingsmålet var att kunna finansiera en klassisk kampanj, jag kommer till exempel ihåg en del diskussioner om möjligheten att köpa annonser. Utan tillgång till mediautrymme eller den nivå på finansiering som kan köpa tillgång till mediautrymme var vi dock tvungna att använda andra vägar som finns. Eftersom Piratpartiet har en grundprincip om att tuta och köra hellre än att fråga om lov fanns det inga hinder mot att pröva sig fram. Grundprincipen går under namnet "trepiratersregeln" och formuleras som att om du kommer på en idé, frågar två pirater och om båda håller med, så behöver du inte fråga fler om lov. Tvärtom så är det bara att köra igång.

Tekniken gav möjlighet att direkt kommunicera effektiva metoder, och de effektivaste metoderna - flygbladsutdelningar, torgmöten, affischering - visade sig vara de som använder sig av ett stort antal aktivister och kostar lite i form av pengar. Det vill säga de metoder som ligger till grund för ett massparti. Samtidigt etablerades de direkta kommunikationsvägarna som hemsida, mejl, forum och bloggar. Eftersom de var snabbare än gammalmedia upptäckte vi att de helt enkelt var bättre kommunikationskanaler för oss.

För att sammanfatta blev Piratpartiet ett massparti inte för att det var planerat, inte för att det ens fanns som vision utan för att givet den tekniska grunden så var det effektivast. Partiet hade naturligtvis kunnat misslyckas med det genom att lägga hinder för lokal aktivitet för att ha starkare central kontroll (som tex Feministiskt initiativ gjorde under sin första sommar som parti), men hade istället en explicit tillåtande attityd till all aktivitet.

Det är inte lätt att bygga ett parti där tusentals kan delta på ett vettigt sätt, med allt vad det innebär av att visa var man kan aktivera sig och hur man kan påverka

politiken, och Piratpartiet är långt ifrån färdigt (om färdigt ens existerar). Men vi blir steg för steg bättre på det och eftersom deltagandet är nyckeln till vår framgång hyser jag inga tvivel på att vi kommer fortsätta bli bättre. Och även om vi tycker att vår struktur är bristfällig och att det går långsamt är det värt att tänka på att vi i partiet lätt kan bli insnöade på våra brister. När personer kommer in från andra partier brukar de först notera vår öppenhet och direktkommunikation.

Och där kommer nästa intressanta fråga, hur kommer de andra partierna att påverkas av tekniksiftet? Räcker det (som de verkar tro) med att ändra sin marknadsföringsstrategi?

## MASSAN AV MASSPARTIER

Alla partier har en strategi för sociala medier, flera partier har underlättat processen för hur man blir medlem. Mycket är kopierat från hur piratpartiets strategi vid EU-valet 2009 uppfattades, en del är inspirerat av Obamas kampanj från samma år. Att enkelt kunna bli medlem, att kunna delta i kampanjarbetet är de lätta bitarna för masspartier. (Det säger en del om hur introverta partierna varit när detta framstår som stora steg.) Men de är viktiga som första steg och de partier som gör det bäst kommer tjäna på det i framtida val.

Efter det steget kommer den verkliga utmaningen, när aktivisterna kräver insyn och inflytande. Det är där Piratpartiet befinner sig, och det är en kontinuerlig utmaning att skapa former som tar tillvara allas engagemang. Strukturen behöver vara öppen nog för att släppa in nya aktivister, men fast nog för att ge dem som redan är inne möjligheter att gå framåt. Politiken behöver vara tydlig nog för att locka in nya aktivister, men flexibel nog för att kunna ändras av de som på djupet diskuterat frågorna. Bara det arbete som Piratpartiet har lagt på att skapa årsmöten som hundratals kan delta i på ett meningsfullt sätt har krävt mycket experimenterande och mer kommer krävas för att skapa möten som tusentals kan delta i. I takt med att vi tar mandat kommer kraven också att skärpas. Det här är inte lätta utmaningar, men de partier som lyckas kommer bli vinnare i informationssamhället.

Det kommer troligen att bli en lång resa. För även om partierna vinner aktivister och därmed röster och val på att ge medlemmarna inflytande förlorar de som idag har makten inom partierna sin kontroll över partiapparaten. Sådana omstruktureringar sker sällan utan strid.

## FRAMTIDEN - BEHÖVS PARTIER?

Om vi nu blickar framåt och föreställer oss hur partierna utvecklas när väl medlemmarna fått makten så dyker intressanta frågeställningar upp. Om nu medlemmarna har makten i sina partier och där deltar i den mån de enskilt önskar för att därigenom påverka politiska beslut, kommer de då nöja sig med det? Jag ser ingen logisk slutpunkt där. Snarare tror jag att när medlemmarna väl har makten över partierna är nästa steg att vilja ha direkt makt över det politiska beslutsfattandet. Politiska beslut är oftast anledningen till engagemang oavsett om man anser att det är ett felaktigt beslut som fattats eller att rätt beslut inte ens finns med som alternativ.

När medlemmarna har makten över partierna kan de ta makten över det politiska beslutsfattandet, oavsett om detta görs med omröstningar inför val eller kontinuerliga uppdateringar av partiprogram.

Här kan man invända att en stor mängd människor inte effektivt kommer kunna fatta beslut. Men det var inte länge sedan vi inte ens kunde ha en stor mängd människor kommunicerande med varandra. Precis som de partier är vinnare som effektivt löser problem med masskommunikation inom grupper, så kommer de partier vara vinnare som bäst arbetar fram de former för digitalt beslutsfattande som involverar stora grupper.

Om de flesta partier nu anammar former som ger medlemmarna effektiv kontroll över partiets beslutsfattande, vad ska medlemmarna då med partiet till? Partiet kräver arbete i valrörelser, underordnande av egna åsikter till fördel för de gemensamma och i viss mån identifiering med en gruppidentitet som kan skava. Om medlemmarna styr det politiska beslutsfattandet på olika nivåer genom sina respektive partier kan de komma att konstatera att de inte längre behöver partiet utan kan lyfta beslutsfattandet från partiet och applicera sina nya beslutsformer direkt på kommun, landsting, stat och - i den mån samma process ägt rum i andra länder - EU. Därigenom befrias medlemmarna från påtvingad konsensus inför val och blir friare att som medborgare driva sina egna agendor.

Exakt i vilka former det kan komma att ske återstår att se, men om medlemmarna väl får den verkliga makten över partierna är det troligen en tidsfråga innan makten flyttas ut från partierna. Partierna kommer då åter mutera, för i den darwinistiska organisationsmiljön som partierna lever i är anpassning ständigt nödvändig.

\*

## MINA SLUTSATSER

Piratpartiets framgångar kommer som vi sett leda till en ny fas i svensk partipolitik, en med digitalt organiserade masspartier där medlemmarna får mer inflytande än någonsin tidigare. Det i sin tur leder till flera inslag av digitalt organiserad direktdemokrati. Detta sker inte för att Piratpartiet driver det som frågor, utan är en konsekvens av partiets framgångar och kopieringen av partiets metoder. Det är helt enkelt framgångsrikt att vara demokratisk i informationssamhället, och de partier som är snabba att anamma det som är framgångsrikt överlever. På samma vis som en gång masspartierna tvingade fram representativ demokrati och allmänna val kommer Piratpartiet att tvinga fram en vidare demokratisering.

I historieböckerna kommer nog detta betraktas som Piratpartiets största insats.

### MÅRTEN FJÄLLSTRÖM

Mårten Fjällström är nästan civilingenjör och historiker, och har skrivit fler motioner än de flesta har skrivit blogginlägg. Han är också småbarnspappa och var tidigare partisekreterare för Piratpartiet. Mårten var den som drog igång piratrörelsen i Uppsala och arbetar oförtrutet med opinionsbildning, föreningsutveckling, stöttning, granskning och socialiserande. Fråga honom gärna om solkraft på 1800-talet!

**TWITTRAR** MFjallstrom

**BLOGGAR** <http://stenskott.wordpress.com/author/martenfjallstrom/>

# BLOCKPOLITIKEN ÖBER ALLES

UNNI DROUGGE

Träffade Gudrun i ett mindre angenämt tevesammanhang, då Aschberg försökte få till en kvinnlig freakshow (varför slösar den där begåvade karln bort sin talang på buskisteve?). Vi talade, lite vid sidan av, om SD som var uppe till diskussion. Gudrun menade att det inte finns någon riktig opposition längre, som kan bilda motvikt till SD, och att vi därför i värsta fall får ett ultrareaktionärt vågmästarparti i riksdagen – en profetia som slog in i och med valresultatet.

Jag läser Lisa Magnussons vibrerande välskrivna inlägg om Miljöpartiet<sup>1</sup>, där en stor del av hennes sympatier ligger, och jag tänker precis som hon. Jag citerar:

*Vi måste förstå det här, måste börja tänka ännu större vad gäller begreppet miljö. Framför allt är det på tiden att vi ordentligt tar itu med den kanske viktigaste samtida miljöfrågan av alla, nämligen internet. Internet är ett revolutionerande och helt fantastiskt verktyg som möjliggör en värld mer jämlik än vi någonsin vågat drömma om. Det är redan långt mer än en död generation fåglar som står på spel; de repressiva datalagar som nu är på tapeten hotar inte bara om en tyst vår utan om en tystad demokratisk debatt.*

Längre ner, om den rödgröna oppositionen:

*Man får inte vara så kåt på att regera att man är beredd att kompromissa vad gäller medborgarnas rättssäkerhet. Man får bara inte. Pragmatism är visserligen en god politisk strategi, men man måste också ha någon form av ryggrad, ett grundläggande "¡No pasarán!". Det räcker inte med tjusigt tal.*

Risken var stor inför valet att Miljöpartiet skulle ätas upp av sossarna i ett rödgrönt regeringsalternativ och bara utgöra bulkmedel, en numerär buffert. Så, vad har vi? tänker jag då.

Vi har Piratpartiet<sup>2</sup>. Och vi har Feministiskt initiativ<sup>3</sup>. Men när F! nämns ser

många av de grabbigaste piratpartisterna rött. Och jag vet att min vision är naiv, men egentligen kanske det bästa sättet att få till en ny opposition mot de två blocken vore att bilda en grön-rosa-lila sörja.

Emma snuddar lätt vid mina tankar, när hon i sin post<sup>4</sup> skriver om den utbredda skyll-dig-självtattityden:

*Det är en attityd man kan hitta överallt<sup>5</sup> i samhället idag. Har du lämnat dörren oläst på bilen får du skylla dig själv om den blir stulen. Lagt plånboken obevakad på ett bord och får den snodd. Lämnat din dator obevakad och blir "baggypantad"<sup>6</sup>. Osu. Allt ifrån ganska oskyldigt bus till rätt jobbiga grejer.*

*Hårdrar man attityden så är det okej att folk som utsätts för våldsbrott ska skylla sig själva också. Det existerar i viss mån redan idag, tjejer som är för sextigt klädda osu, en ganska horribel inställning när man tänker efter. Vill vi inte behöva låsa in oss i mörka rum för att undvika att något händer oss som vi får skylla oss själva för, lär vi behöva fundera lite över den attityden tänker jag.*

Kvinnor formligen dränks i den attityden: Hur kunde du vara så dum att du provocerade någon starkare än dig själv? (Och en kvinna är uppenbarligen ofta provocerande enbart genom att hävda en egen vilja eller om hon är fräck nog att ha en personlighet). F! angriper det synsättet<sup>7</sup> utan att för den skull angripa internet. Piratpartiet och deras sympatisörer kämpar som djur för att folk ska få upp ögonen för hur kontrollsamhällets nät dras åt och blir alltmer finmaskigt. Det finns inga alternativ inom de två blocken. Staten och kapitalet sitter inte bara i samma båt – de är fan siamesiska tvillingar. Moderaterna och Socialdemokraterna håller i varsin åra.

Och medan väljarkåren glor djupt ner i plånboken blir den alarmerande frågan om internets demokratiska möjligheter kontra dess inskränkande potential reducerad till ett banalt tjafs om näthat och upphovsrättsbrott. Bägge dessa företeelser är dimridåer framför seriösa hot mot vår rätt att samtala fritt utan att det vi yttrar registreras av ansiktslösa jätteföretag och myndigheter som när som helst kan få för sig att straffa oss för det.

Samtidigt ägnar sig hängivna människor världen över åt konstruktiva försök att både tillämpa och lära ut netikettregler och att utveckla nya betalningssystem för den kultur som pågår online. Och allt detta redovisas öppet och online för den som är intresserad.

Men varför skulle blockpolitiken vara intresserad?

Min stora undran är istället varför medborgarna och de traditionella medierna

inte tycks mer intresserade.

Jag är inte rädd för Sverigedemokraterna. Jag är rädd för blockpolitiken.

*Tidigare version publicerad på  
<http://www.unnidrougge.com/2010/04/20/blockpolitiken-uber-alles/>*

## NOTER

1. <http://blogg.aftonbladet.se/lisamagnusson/2010/04/internet-ar-den-viktigaste-miljofragan>
2. <http://www.piratpartiet.se/>
3. <http://www.feministisktinitiativ.se/>
4. <http://opassande.se/index.php/2010/04/18/vilar-transparensen-pa-integriteten/>
5. <http://inslag.se/journal/2010/4/7/vardagsbrott-da-skyller-vi-pa-offret.html>
6. <http://www.annatroberg.com/2010/04/16/mackan-andersson-om-nyckeln-till-mitt-politiska-engagemang/>
7. <http://www.unnidrougge.com/2010/03/31/stoppa-internetrasismen/>

### UNNI DROUGGE

“Jag är storögt fascinerad av min samtid. Framförallt av det vi inte ser, eller inte vill se. Jag vänder på stenar och undersöker sprickorna i muren. För det är där det händer, där det glöder. Och blöder. Jag vill inte gömma mig, inte vara pretto. Det betyder inte att jag är enkel. Jag är som alla andra – unik, men ändå en i mängden. Klok och galen. Banal och genial. Som livet. Med livet som insats.”

**TWITTRAR** [unnidrougge](http://www.unnidrougge.com)

**BLOGGAR** <http://www.unnidrougge.com>

# PIRATPARTIET OCH INFORMATIONSSAMHÄLLETS POLITISKA SKILJELINJER

ULF BJERELD & MARIE DEMKER

Valet till Europaparlamentet sommaren 2009 blev Piratpartiets genombrott i svensk politik. Partiet erhöll 7.1 procent av rösterna och erövrade två mandat i Europaparlamentet. I väljargruppen män under 30 år var Piratpartiet till och med det största partiet!<sup>1</sup>

I debatten har en del försökt förklara Piratpartiets framgångar med att partiet flirtar med en bortskämd ungdomsgeneration som gärna vill ladda ner musik och film gratis från nätet. Andra har lyft fram Piratpartiet som ett protestparti, ett parti för de väljare som vill markera mot de etablerade partierna men inte kan tänka sig att rösta på Sverigedemokraterna.

Visst finns det drag av såväl protestparti som förespråkare av gratis musik- och filmnedladdning hos Piratpartiet. Men Piratpartiet är framför allt något utöver detta. Den språngartade kommunikationsteknologiska utvecklingen har skapat nya politiska sakfrågor om integritet och om rätten till kunskap som inte självklart kan placeras in på den vänster-högerdimension som så starkt strukturerar det politiska livet i Sverige. De etablerade partierna har sovit och underskattat dessa nya frågors politiska sprängkraft. Piratpartiet är det första och mest välutvecklade uttrycket för de nya politiskt relevanta skiljelinjer som växer fram under informationssamhället och där kampen om kunskapen får en avgörande betydelse för maktfördelningen i samhället.

I detta kapitel vill vi bidra till ökad förståelse av Piratpartiet som politisk företeelse och som politiskt parti. Vi diskuterar inledningsvis informationssamhällets nya politiskt relevanta skiljelinjer och dessas betydelse för Piratpartiets uppkomst och valframgång. Därefter analyserar vi Piratpartiets politiska ideologi och karaktäriserar partiet som en del i en möjlig familj av liknande partier. Avslutningsvis

diskuterar vi Piratpartiets förutsättningar att varaktigt etablera sig i svensk politik och som internationell rörelse.

\*

Vi tar vår utgångspunkt i de idéer som formulerades av samhällsforskarna Seymour Lipset och Stein Rokkan om att det sena 1900-talets politiskt relevanta skiljelinjer kan härledas ur den nationella och den industriella revolutionen.<sup>2</sup> *Den nationella revolutionen* ägde rum i samband med den europeiska feodalismens sönderfall och nationalstaternas bildande. Övergången från rivaliserande furstendömen och stadsstater till nationalstater innebar att *centrum-periferi* och *kyrka-stat* växte fram som dominerande skiljelinjer. Skiljelinjen centrum-periferi utvecklades mellan den dominerande kulturen, som utgjorde statens centrum, och områden i periferin med skiljaktig kultur eller språk. Skiljelinjen kyrka-stat utvecklades mellan den religiösa överheten och den sekulariserade staten. I samband med demokratins genombrott mobiliserades medborgarna efter dessa skiljelinjer, vilket tog sig uttryck i politiska partier eller andra politiska rörelser. Så har olika regionala partier som t ex det katalanska Convergència i Unió (CiU), Scottish National Party (SNP) och det nordirländska partiet Sinn Fein sitt ursprung i skiljelinjen centrum-periferi, medan de kristdemokratiska partierna i Europa har sitt ursprung i skiljelinjen kyrka-stat.

*Den industriella revolutionen* skapade ytterligare två skiljelinjer; *stad-landsbygd* samt *arbete-kapital*. Skiljelinjen stad-landsbygd utvecklades mellan den jordägande klassen och industrietablissemangen i städerna. De skandinaviska bondepartierna (där t ex dagens svenska centerparti har sitt ursprung) kan ses som utlöpare från skiljelinjen stad-landsbygd. Skiljelinjen arbete-kapital utvecklades mellan den arbetarklass som arbetade inom industrin och arbetsgivarna i form av den industri- och/eller kapitalägande klassen. Framväxten av arbetarpartier som socialdemokraterna och kommunisterna har sin grund i denna skiljelinje.<sup>3</sup>

Den nationella revolutionen handlade om makten över territoriet och sättet att organisera den politiska ordningen. Den industriella revolutionen handlade om makten över kapitalet och sättet att organisera den materiella produktionen. På ett motsvarande sätt, menar vi, kan *den kommunikationella revolutionen* sägas handla om makten över ordet samt sättet att organisera kunskapsproduktionen.

Territoriets förändrade betydelse, de förbättrade möjligheterna till nätverks-samarbete samt omvandlingen av produktionsförhållandena så att innovation och flexibilitet blir allt viktigare för produktiviteten och konkurrenskraften bidrar i sin tur till den allt starkare individualisering och destabilisering som kännetecknar dagens samhälle.<sup>4</sup>

Den kommunikationella revolutionen har övertrumfat territoriet och de materiella resurskonflikterna på ett sådant sätt att nya relevanta skiljelinjer idag utspe-

lar sig kring kunskapsproduktion, kunskapsförmedling och kunskapslegitimitet. Kampen om *kunskapens innehåll* gäller vem som skall ha makten att forma kunskapens innehåll, att bestämma vad som är sant och osant. Kampen om *rätten till kunskap* vem som skall ha makten att tillgodogöra sig kunskapen. Kampen om *kunskapens räckvidd* gäller strävan att göra kunskapen till den ”ända” legitima källan till makt, att ge kunskapen en monopolställning som legitim auktoritet.<sup>5</sup>

Den kommunikationella revolutionen och förändringen i föreställningen om och produktionen av kunskap har givit upphov till åtminstone två nya politiskt relevanta skiljelinjer; *kunskap-marknad* respektive *transnationella nätverk-nationalstat*. Dessa skiljelinjer mobiliserar aktörer kring de tre olika uttrycksformerna i kampen om kunskapen som nämndes ovan, d v s kampen om kunskapens innehåll, kampen om rätten till kunskap samt kampen om kunskapens räckvidd.<sup>6</sup>

Skiljelinjen kunskap-marknad mobiliserar marknadsaktörer som ser *kunskap som en vara* bland andra varor, utbytbar på en marknad. Kunskapen ingår i en marknadslogik där utbud och efterfrågan bestämmer värdet. Mot dessa marknadsaktörer mobiliserar aktörer som ser *kunskap som en kollektiv process och gemensam resurs* vilken har ett inneboende värde i sig själv. För marknadsaktörerna blir kunskapen och sanningen relativ, dess värde bestäms av i vilken utsträckning den bidrar till att skapa vinst. För kunskapsaktörerna är sanningen absolut och dess värde bestäms av förmågan att skapa meningsfulla tolkningar av världen. Skiljelinjen kunskap-marknad kan också tolkas som en kamp om kontrollen över informationsflöden mellan å ena sidan de som vill värna existerande informationsmonopol och å andra sidan kommersiella eller ideella aktörer som utmanar dessa informationsmonopol.

Skiljelinjen transnationella nätverk-nationalstat växer fram genom att nationalstaten baserar sin makt på kontroll över territoriet och därför innebär den kommunikationella revolutionen en försvagning av nationalstatens makt i termer av minskad suveränitet och autonomi. I stället föder den kommunikationella revolutionen internationella nätverk, utan territoriell bas, som oftast hålls ihop av nätverksmedlemmarnas speciella kunskap, kompetens och värderingar. Dessa transnationella nätverk kan visserligen ibland samarbeta med nationalstater för att nå gemensamma mål. Men nätverkens framväxt innebär också framväxten av en skiljelinje mellan transnationella nätverk och nationalstat i kampen om kunskapen. Kampen om ordet och kunskapsproduktionen mellan dessa aktörer gäller t ex makten att bestämma över vilken kunskap som skall ligga till grund för politiska beslut och för att lösa t ex transnationella miljöproblem och migrationsfrågor. Kampen kretsar även kring tolkningsföreträdet med avseende på internationell rätt, religiösa frågor och moralfrågor. Det är längs dessa nya politiskt relevanta skiljelinjer – och särskilt den mellan kunskap-marknad – som Piratpartiet mobiliserar.

\*

Vad är då Piratpartiet för sorts parti? Är det svenska Piratpartiet och dess internationella systerpartier en unik företeelse, eller finns det andra internationella partifamiljer eller partigrupperingar att jämföra med?

Vi ser Piratpartiet som en del av en teoretiskt förväntad ny partifamilj som Marie Demker tidigare kallat "virtue parties", vilket på svenska blir "dygdepartier".<sup>7</sup> Det svenska ordet "dygd" lutar mer åt den sexuella moralen, medan det engelska ordet "virtue" har en bredare betydelse och där framsteg inom den mänskliga moralens område är ett framträdande drag. Därutöver associeras termen "virtue" ursprungligen från grekiskan med mänsklig potentialitet och förmåga. Termen "virtual" härstammar också från denna latinska ordstam (virtus) och innebär ursprungligen inom medicinen att något till sin essens är x om än inte i materiell eller fysisk mening. En virtuell kontakt är en kontakt till sin essens men man behöver inte se, höra eller röra varandra fysiskt, vilket är den ursprungliga betydelsen av "kontakt". Temen "virtuell" för det som sker bortom det materiella mötet är också känd i datorvärlden sedan 1959. Att det svenska Piratpartiet ingår i en partifamilj som kan kallas "virtue parties" anspelar således såväl på de frågor partiet driver som det sätt på vilket det arbetar.

Vår uppfattning är att virtuepartierna är en partifamilj i vardande. Det är inte så att vi ser en mängd partier i världen och väljer att kalla dem "virtuepartier". Istället menar vi att informationssamhällets nya skiljelinjer bör kunna skapa partier som fungerar på ett visst sätt, partier som vi väljer att kategorisera med termen virtuepartier. Virtuefamiljen är således ännu så länge en partifamilj i vardande. Virtuepartier förväntas förespråka en mängd liberala rättigheter som t ex medborgarliga rättigheter och traditionella individuella rättigheter. Partiernas ideologiska hållning förväntas vara en mitten-position på vänster-högerskalan, men ideologin tänks istället bygga på motsättningar kring skiljelinjen kunskap-marknad. Virtuepartier bör också vara tydliga anti-etablissemangspartier med stark kritik mot alla former av auktoritär och paternalistisk politik liksom mot korruption och motsvarande maktmissbruk. Virtuepartierna vänder sig direkt till alla medborgare, via sociala medier och nät-kommunikation, och inte till speciella intressegrupper. Partierna kommer inte heller att driva enstaka frågor med lokalt eller regionalt intresse.

Många forskare har menat att de stora masspartierna som t ex socialdemokrater och kristdemokrater har blivit s k catch-all-partier under de senaste decennierna. Ett catch-all-parti är ett parti som reducerar sitt ideologiska bagage till ett minimum och som släpper tanken på att rikta sig till vissa intressegrupper (som arbetare eller kvinnor). Istället vill catch-all-partiet nå hela befolkningen och partiet är inte längre lika mån om de grupper som tillhört vad som kallats deras kärnväljare, t ex arbetsklassen för socialistiska partier. Men virtuepartierna skiljer sig från

traditionella s k catch-all-partier genom att ha ett tydligt och styrande ideologiskt bagage, även om man riktar sig till hela befolkningen. Partier som skulle kunna tänkas vara virtuepartier, utöver Piratpartiet, är t ex Feministiskt Initiativ i Sverige eller Mouvement Démocrate i Frankrike.<sup>8</sup>

Etiska normer som jämlikhet, opartiskhet, yttrandefrihet, åsiktsfrihet liksom rätten att själv välja ditt livsprojekt är hjärtat i virtuepartiets ideologi. Dessa partier tenderar att förespråka genomskinlighet, ökat ansvarstagande från beslutsfattare, skydd för personlig integritet, genomförande av anti-korruptionsprogram och ökat folkligt deltagande i beslutsfattandet i samhället. Förklaringen till virtuepartiernas spridning kan troligen sökas i den nya skiljelinjen mellan kunskap och marknad. Marknadsaktörer uppfattar kunskap som en vara bland andra varor, utbytbar på en marknad. Kunskapen ingår då i en marknadslogik där utbud och efterfrågan bestämmer värdet. Militär och polisiär underrättelsetjänst behöver t ex samla in en stor mängd information för att hitta de guldkorn som kan användas i byteshandeln med andra länder. Kraven på övervakning av butiksentréer, gallerior och offentliga torg är ett uttryck för att dessa platser i första hand är marknadsplatser, inte offentliga platser för alla medborgare oavsett värde på marknaden. Friskolor attraherar nya elever genom att ge dem exklusiv tillgång till kunskaper i form av en viss typ av pedagogik, teknik eller mobilitet. Poängen är att denna kunskap är exklusiv och inte för alla.

Mot dessa marknadsaktörer mobiliserar aktörer som ser kunskap som en kollektiv process och som en gemensam resurs vilken har ett inneboende värde i sig själv. Kunskapsprocessen är då något som tillhör var och en och kan inte avskindras från individen. Kunskap är något som alla bör dela och få del i, syftet är att utrusta individen med förmåga (virtue) att utnyttja sin mänskliga potential. Kraven på öppenhet på nätet med avseende på allt från vetenskapliga tidskrifter till datorprogram, filnedladdning och spridning av inskannade och nedladdade böcker är uttryck för att kunskapen tillhör hela mänskligheten, snarare än bara den som betalar för den eller genom andra privilegier kan ta del av den. Kampen för att skydda den personliga integriteten på nätet syftar till att ge människor möjlighet att utvecklas genom att utan rädsla för repressalier ta del av den globala kommunikationen på samma sätt som man kan gå på teater, demonstrera eller delta i en läsecirkel utan att det lämnar spår i offentliga register. Skiljelinjen kunskap-marknad bör kunna generera de förutsättningar som behövs för att en ny partifamilj skall växa fram, på samma sätt som andra skiljelinjer har skapat partifamiljer som vi vant oss vid, som t ex socialdemokrati, kristdemokrati och liberala partier.

Ett virtuepartis ideologiska idealtyp skulle kunna sammanfattas i enlighet med schemat i figur 1.

Ett virtueparti tar alltså sin utgångspunkt i individen. Partiet ser på världen som

	människan	staten	världen
utgångspunkt	individualism	universalism	globalism
utopi/vision	integritet	jämlikhet	kosmopoliticism
medel/strategi	individuella rättigheter	opartiskhet	”intrång”, gränsöverskridanden

Figur 1. Idealtyp för virtueparti

bestående av individer snarare än sociala grupper eller klasser. Individualism är således utgångspunkt för partiets människosyn. Synen på staten utgår från universalism som fundamental politisk norm, vilket t ex skapar extra fokus på rättsvisa procedurer i motsats till partier som i första hand är utfallsorienterade. Virtuepartiet omfattar en globalistisk ståndpunkt, vilket innebär att partiet inte är nationellt bundet i sin ideologi och inte kan övertygas att ändra ståndpunkt mot bakgrund av något nationellt intresse. Virtuepartiet omfattar en vision om det framtida samhället där medborgarnas integritet är avgörande för synen på det goda samhället, där likabehandling och jämlikhet är mål och en omvärld där nationella och andra sociala gränser har liten betydelse för en människas förmåga till utveckling. De politiska medlen för virtuepartiet är att på alla sätt främja individuella rättigheter och opartiskhet i relationen mellan stat och individ, men även att genomföra ”intrång”, alltså att överskrida gränser (såväl geografiska, etiska och juridiska), i sin strävan efter en rättvis och legitim politisk ordning.

Piratpartiets senaste principprogram (3.3 antaget mars 2009) passar mycket väl in i det idealtypiska schemat för ett virtueparti. Människans integritet och rättigheter skall skyddas till varje pris. Piratpartiet betonar ”konsumentens” rättigheter på bekostnad av företag och organisationer. Den frihet som individen förväntas åtnjuta är framförallt en frihet *från* någonting, medan den s k friheten *till* någonting ligger mer implicit i texten. Den personliga integriteten är för Piratpartiet ”okompromissbar”. Partiet målar också upp en slags ideal marknad, i motsats till marknadsmonopol. Partiet menar att individens delaktighet i samhället bygger på att marknaden inte tillåts skapa oligopol och monopol, så att varje individ har möjlighet att använda sig av marknaden.

Piratpartiet uppfattar demokrati som styrelseform som en garanti för skyddet för den personliga integriteten. Statens roll är att värna och respektera medborgarna, inte att ställa krav och kontrollera dem. Piratpartiet skriver att ”den enskildes privatliv är lagfäst i svensk grundlag” och poängterar att ur denna rättighet ”springer flera andra” mänskliga rättigheter. Staten skall också vara den som genomför och garanterar de regleringar Piratpartiet föreslår, ofta genom lagstiftning. Piratpartiet menar att ”(D)emokratin förutsätter ett starkt skydd för den personliga integriteten” och poängterar att vi nu istället befinner oss ”i ett

kontrollsamhälle.” Samtidigt önskar partiet att staten skall ta ansvar för att främja den tekniska utvecklingen genom att t ex lagstifta mot monopol och patent. Demokratisynen återknyter till en republikansk tradition där partiet betonar att statens metoder ”måste befinnas sig under ständig omprövning och granskning av folkvalda företrädare.” Något som kan tyckas självklart, men som i detta sammanhang framhålls i kontrast till det ”maktmissbruk, ofrihet och rättsosäkerhet” som svenska medborgare lever under idag. Piratpartiet syftar då på hur staten håller monopol, upphovsrätt och patent under armarna genom den nuvarande lagstiftningen.

På det internationella området är programmet mer knapphändigt och rör primärt patenträttigheter i relation till innovationer och kreativt skapande. Här tänker sig också Piratpartiet att den juridiska vägen är lämpligast som medel, och EU är då en central aktör. Piratpartiet framhåller att EU:s beslutsfattande och förvaltning skall ”präglas av transparens och öppenhet” och att EU skall närma sig ”den svenska offentlighetsprincipen”.

På några punkter skiljer sig dock Piratpartiet från idealtypen. Piratpartiet kan inte sägas ha en tydlig idé om jämlikhet i sin framtida stat, inte heller kan de sägas vara uttryckliga globalister om man tittar på deras utgångspunkter. Och de har inte heller en explicit kosmopolitisk vision för världen.

Piratpartiet lägger alltså mer kraft i sitt program på att skissa en framtida stat med starka reglerande institutioner snarare än på att främja jämlikhet mellan medborgarna. De betonar innovation, marknad och konkurrens som centrala drag i ett gott samhälle – och trots starkt fokus på såväl mångkulturalism som kulturell öppenhet så tycks jämlikhetsidealet skuggas av andra ideal.

Piratpartiet kräver universella juridiska regleringar, men det är svårt att hitta några argument för ett kosmopolitiskt medborgarskap. Inte heller finns det några spår av hur partiet ser på människan per se. Är det en varelse i behov av skydd och omsorg för att kunna växa eller snarare en individ med potential bara hon befrias och får möjligheterna? Piratpartiet är mer upptaget med att göra sig av med hämmande begränsningar - och att skapa nya system som hindrar dessa begränsningar från att återuppstå - än med att mejsla ut och konkretisera de möjligheter som står öppna för de befriade individerna.

\*

Piratpartiet står inför riksdagsvalet 2010 vid ett strategiskt vägval.<sup>9</sup> I vilken utsträckning skall partiet formulera en konkret politik för de traditionella politiska sakområden som sannolikt kommer att dominera valrörelsen 2010? Formulerar partiet en politik som spänner över flera sakområden riskerar man inre splittring och att tappa de väljare som röstade Pirat i Europavalet som en protesthandling. Breddar man inte sin politik riskerar partiet att komma bort i valrörelsen.

Här gäller det för Piratpartiet att se möjligheterna. Skola och utbildning är ett område där Piratpartiets ideologiska utgångspunkter om integritet och ett digitalt informationssamhälle skulle kunna ta politisk kropp. Viss vägledning kan ges i Martin Aagårds artikel i Aftonbladet (8/9 -10) om hur digitaliseringen ställer invanda tankar om kunskap och om fusk helt på huvudet.

Aagård ifrågasätter den allt mer sofistikerade jakt på "fuskare" som vuxit fram inom den akademiska utbildningen på senare år. Antal studenter som stängs av för fusk ökar kraftigt, och i de allra flesta fall rör det sig om studenter som har kopierat texter från nätet och presenterat utan att ange källa. Programvaror som Urkund möjliggör för lärosätena att granska varje enskild students inlämnade arbete för att se om delar av det hämtats från nätet utan att så angivits.

Nej, vi menar förstås inte att plagiat skall accepteras. Men digitaliseringen av formerna för lagring av kunskap innebär helt nya utmaningar för universitets- och högskolorna. Aagård citerar professor Marc Bauerlein som menar att individen inte längre är ett kärl att fylla med kunskap, utan snarare en komponent i kunskapen. I den digitala åldern är intelligens en kollektiv sak, menar Bauerlein. Och om vi ändrar definitionen av kunskap måste vi också ändra definitionen av fusk. Den disciplinstyrda kunskapsskolan är omodern, menar Aagård, och hävdar retoriskt (?) att bloggskolan är här.

Denna problematik är politiskt oplöjd mark, där Piratpartiet skulle kunna göra en insats. Hur skall svensk utbildningspolitik förhålla sig till digitaliseringen, såväl när det gäller synen på kunskap som på kunskapsprov? Är individuella kunskapsprov överhuvudtaget rimliga i ett samhälle där nätverksarbete blir allt mer centralt och där den betydelsefulla kunskapen är kollektiv?

Ju mer Piratpartiet breddar sin sakpolitiska agenda, desto mer växer också risken för intern splittring. För Piratpartiet vore det t ex direkt förödande om deras varumärke och integritetsperspektiv tilläts bli en plattform för drogliberalism eller krav på avskaffande av sexköpslagen.

Piratpartiet är unikt genom att inte göra anspråk på regeringsmakten, utan i stället säger sig vilja avveckla partiet när de fått gehör för sin politik. Det är spännande, men vi tror inte det är realistiskt. Vi har svårt att se en situation när Piratpartiet säger sig vara "nöjda" med den politik som förs. Piratpartiet mobiliserar ju långs en skiljelinje där det inte saknas eller kommer att saknas motkrafter. Om Piratpartiets försvinner öppnar man dörren för dessa motkrafter.

Ett mer sannolikt scenario är i stället att de skiljelinjer som finns i frågor kring integritet och informationspolitik på sikt vävs in i eller tas över av de etablerade partierna, vilket i så fall skulle göra Piratpartiets existens överflödig.

Men dit är det en lång väg. Hittills ligger det ett värde i att synliggöra de nya skiljelinjer som följer i den kommunikationella revolutionens spår, och som de etablerade parterna inte varit förmögna att uppmärksamma.

Så Piratpartiet är kanske ingen dagslända. Partiets program tar fasta på en svensk liberal frihetstradition, där det även finns utrymme för en stark stat som garanterar medborgarnas rättigheter och håller stången mot monopol och frihetshindrande patentsökare. Har partiet också modet och kraften att försöka ta steget från ett enfrågeparti och successivt utveckla en politik över breda områden? Helt utsiktslöst tror vi inte att ett sådant projekt skulle vara.

## NOTER

1. SVT Valu 2009.
2. Lipset & Rokkan (1967). Lipset och Rokkan byggde bl a sina idéer på Talcott Parsons teorier om Västeuropas utveckling som resultatet av tre revolutioner: den industriella revolutionen, den demokratiska revolutionen och utbildningsrevolutionen. Se Parsons & Smelser (1956). Avsnittet om nya politiska skiljelinjer baserar sig på kapitel 2 i Bjereld & Demker (2008).
3. Se även Malmström (1998) kapitel 1.
4. Med individualisering menar vi en förändring av samhällsordningen genom att individers makt ökar på kollektivens bekostnad. Denna maktförskjutning innebär också att individers identiteter allt mindre betingas av grupptillhörighet samt att de dominerande normerna sätter individen och inte gruppen i första rummet. Med destabileringsmenar vi en förändring av samhällsordningen genom att makteliter blir mindre beständiga och att makten blir svårare att identifiera. Denna förändring av maktförhållandena innebär också att individers identiteter alltmer växlar över tid samt att de dominerande normerna sätter det tillfälliga och inte det beständiga i första rummet. Se Bjereld, Demker & Ekengen (2005) s 18 ff.
5. Bestämningen av arenorna är inspirerade av Michel Foucaults installationsföreläsning vid Collège de France "Diskursens ordning" där hans två idéhistoriska metoder – arkeologi och genealogi – möts. Foucault talar i "Diskursens ordning" om diskursen i termer av intern kontroll, extern kontroll och ritualer. Diskursen upprätthåller en distinktion i talet mellan sant/falskt (ung. innehåll), den utgör i sig själv en "ordre" alltså en intern reglering (ung. rätten) liksom den utgör en gräns mot det ousägliga och det icke-legitima (ung. räckvidden). I Foucaults verk flyter begreppen kunskap och makt empiriskt samman och han visar hur dessa två är ömsesidigt upprätthållande i en disciplinering av den enskilde medborgaren. Arenorna gör alltså inte anspråk på att vara hämtade från Foucault utan är endast inspirerade av hans diskursbegrepp (Foucault 1993). Se även Bjereld & Demker (2005) kapitel 2.
6. En politiskt relevant skiljelinje kännetecknas av att motsättningarna har en *social bas*, har tagit sig uttryck i *värdeskillnader* i förhållande till andra grupper samt att det sker en *mobilisering* i form av organisering, politiskt arbete eller andra försök att främja sina intressen. En politiskt relevant skiljelinje förutsätter således någon form av intressekonflikt eller uppfattad intressekonflikt med bas i sociala förhållanden. Sociala grupper mobiliserar sig politiskt efter denna skiljelinje (Bjereld & Demker, 2005 s 33 f, Bjereld & Demker, 2008, s 64.) Vår syn på politiskt relevanta skiljelinjer är främst inspirerade av Bartolini & Mair (1990). Se även Aardal (1994), Denver (2000), Holmberg & Oscarsson (2004) samt Mair (2006).
7. Demker (2008).
8. Mouvement Démocrate (MoDem) är en ny partibildning under ledning av Francois Bayrou som

har sin bakgrund i fransk liberal kristdemokrati. Partiet bildades i samband med presidentvalet i Frankrike 2007. Partiet fick drygt tolv procent av rösterna i parlamentsvalets första omgång 2007 och tre ledamöter i Nationalförsamlingen efter andra omgången. I Europaparlamentsvalen 2009 fick MoDem drygt åtta procent av rösterna i Frankrike.

9. Denna text är ett utdrag ur boken *Kampen om kunskapen: informationssamhällets politiska skiljelinjer* utgiven 2008. Piratpartiets strategiska vägval gäller således istället inför valen 2014. (utgivarens anmärkning)

## REFERENSER

Aardal, Bernt (1994) "Hva er en politisk skillelinje?" *Tidsskrift for Samfunnsforskning*, vol 35, no 2.

Bartolini, Stefano & Peter Mair (1990) *Identity, Competition and Electoral Availability. The Stabilisation of European Electorates 1885-1985*. Cambridge: Cambridge University Press.

Bjereld, Ulf & Marie Demker (2005) *I Vattumannens tid? En bok om 1968 års auktoritetsuppror och dess betydelse i dag*. Stockholm: Hjalmarson & Högberg.

Bjereld, Ulf & Marie Demker (2008) *Kampen om kunskapen. Informationssamhällets politiska skiljelinjer*. Stockholm: Hjalmarson & Högberg.

Bjereld, Ulf, Marie Demker & Ann-Marie Ekengren (2005) "Makt, identitet & modernitet. Individualisering och destabilisering i en globaliserad värld" i Bjereld, Ulf, Marie Demker, Jan Ekecrantz & Ann-Marie Ekengren (red) *Det hyperindividualiserade samhället?* Umeå: Boréa.

Bjereld, Ulf, Marie Demker, Jan Ekecrantz & Ann-Marie Ekengren (2005) (red) *Det hyperindividualiserade samhället?* Umeå: Boréa.

Bjereld, Ulf & Henrik Oscarsson (2009) "Folket och FRA" i Holmberg, Sören & Lennart Weibull (red) *Svensk Höst*. Göteborg: SOM-Institutet, Göteborgs universitet.

Demker, Marie (2008) *A New Era of Party Politics in a Globalised World. The Concept of Virtue Parties*, QoG-report 2008:20 Quality of Governemnt Institute, Statsvetenskapliga institutionen, Göteborgs universitet.

Denver, David (2000) *Elections and Voters in Britain*. Basingstoke/New York: Palgrave Macmillan.

Foucault, Michel (1987) *Övervakning och straff*. Lund: Arkiv förlag.

Foucault, Michel (1993) *Diskursens ordning*. Eslöv: Brutus Östlings bokförlag/Symposion.

Holmberg, Sören & Henrik Oscarsson (2004) *Väljare. Svenskt väljarbeteende under 50 år*. Stockholm: Norstedts juridik.

Lipset, Seymour & Stein Rokkan (1967) *Party Systems and Voter Alignments*. New York: The Free Press.

Mair, Peter (2006) "Cleavages" i Katz, Richard S & William Crotty (eds) *Handbook of Party Politics*. London: SAGE.

Malmström, Cecilia (1998) *Regionen, makten och härligheten. Regionala partier i Västeuropa*. Stockholm: SNS Förlag.

Oscarsson, Henrik & Sören Holmberg (2008) *Regeringsskifte. Väljarna och valet 2006*. Stockholm: Norstedts.

Parsons, Talcott & Neil Smelser (1956) *Economy and Society: A Study in the Integration of Economic and Social Theory*. New York: The Free Press.

### ULF BJERELD

Ulf Bjereld är professor i statsvetenskap vid Göteborgs universitet och ledamot av förbundsstyrelsen för Socialdemokrater för Tro och Solidaritet. Bland hans böcker märks bland andra doktorsavhandlingen *Svensk Mellanösternpolitik* (1989), *Politik och kristen tro* (2007) samt trilogin om informationssamhällets nya politiska skiljelinjer tillsammans med Marie Demker: *I Vattumannens tid? 1968 års auktoritetsuppror och dess betydelse idag* (2005), *Kampen om kunskapen. Informationssamhällets politiska skiljelinjer* (2008) samt den avslutande delen *Den nödvändiga politiken. Makt och motstånd i en individualiserad tid*.

**TWITTRAR** [ulfbjereld](http://twitter.com/ulfbjereld)

**BLOGGAR** <http://www.ulfbjereld.blogspot.com>

### MARIE DEMKER

Marie Demker är professor i statsvetenskap vid Göteborgs universitet. Hennes forskning behandlar framväxten av nya politiska skiljelinjer i en globaliserad värld. Bland hennes böcker märks *Partiernas århundrande. Fempartimodellens uppgång och fall i Norge och Sverige* (2005, med Lars Svåsand), *Religion och Politik. Den europeiska kristdemokratins dilemma* (1998) samt trilogin om informationssamhällets nya politiska skiljelinjer tillsammans med Ulf Bjereld (se ovan).

**TWITTRAR** [vanstrastranden](http://twitter.com/vanstrastranden)

**BLOGGAR** <http://vanstrastranden.wordpress.com/>



# TACK TILL...

Först vill jag tacka Gunnel. Utan dig hade det här inte gått. Och det av mer än en orsak. Du har korrerat, du har kollat ord och kritiserat från ditt eget perspektiv, och det är ovärderligt. Men du har också gett mig de värderingar jag burit med mig genom livet och som varit fullständigt nödvändiga för att denna bok skulle komma till stånd. Jag älskar dig.

Sedan vill jag tack Mårten och Mab som så fort jag kom med idén i augusti 2009 började peppa mig. Även om min fru Janne fanns med redan då, och lillmacho som skulle skrivit själv men sedan försvann. Och Anna som fungerat som mentor. Emma som ständigt funnits där och peppat.

Vilka som ingått i min "redaktion" har varierat. I början var det mest Anna, Emma och Janne. Mårten har hela tiden varit med i bakgrunden och förra hösten hoppade Torbjörn Wester in i projektet. Löpande har Informationsbyrån 2.0 där-efter hjälpt till en hel del. Sol, Hannes, Drotten och Tomas.

Den sista veckan före nätreleasen jobbade vi flera intensivt med boken: Fröberg (som fått sig en rejäl dos av mitt dåliga humör), Kanin, wildcard, Minne, Göran.

Jag vill tacka de andra korrarna Virre, Klokbok, Etu, Ella, Vic, Christer och Tvivlaren.

Jag vill tacka dem som tagit hand om det mentala vrak stressen gjorde mig till 2010: Marit, Isa, Thina. Att ni funnits där för mig och pratat med mig om annat har varit ovärderligt.

Jag vill tacka alla som kommit med en lyckönskning eller pepp på vägen. Det är sådant som gjort att jag orkade fortsätta. elmindreda, Cicci, Dexe, Johanna Drott, Maloki, Nipe, Beelze, Kamrat Kronvall, Rick, olofb, Jörgen, BjörnO, berinder,

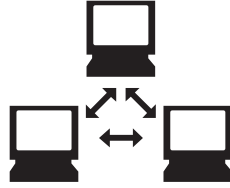

Curt, #, rybel, Heinel, Hedberg, Klara och Johan, Joshen (som aldrig skrev några texter men ändå peppat), Anne, olofn, cmagnusb, Daniel, Helena, Lina, Johanna Sjödin, Anne Kekki, Chrille, Annika Beijbom, mymlan, Henrik, ##, yamipanda, Simeon, Alexander, Leo, Hanna, Ankatrin, Nonne, Lars-Erick...

Jag vill tacka kanin som gjorde den snygga hemsidan och Egil som hostar den.

Jag vill tacka er som var med på nätreleasen förra året. Moderator Sophia och panelen Karl Palmås, Ulf Bjereld och Sandra Grosse.

Sandra har även i efterhand legat på och tjatat om boken, liksom Isak. Torbjörn som kommit in i redaktionen och styrt upp, alla som inte gett upp på vägen trots att saker kört ihop sig mer än en gång.

Jag lovar att jag glömt någon mitt i alltihop. För den här boken är ett svärmarbete. Den är inte alls bara gjord av mig, eller ens bara av mig och författarna. Den är gjord av en hel drös med folk.

Jag vill tacka samtliga författare! Ni har skapat en underbar bok <3

Jag vill tacka min namne Klara som har satt boken du håller i din hand på fasansfullt kort varsel och sedan gjort om det gång på gång, jag vill tacka boende-stöd-jare och ledsagare som peppat och stöttat genom hela bokens gång.

Och så vill jag självklart tacka Chomsky för att ha med jämna mellanrum förstört mitt jobb, krävt kel, tagit plats i soffan så jag fått ont i nacken, men också givit mig pauser och stöttat och lyssnat. Och så Alice som roat mig med att klättra högre och högre i gardinen och klätterträdet. Och Albin som ibland hjälpt mig att sova mitt i kaoset.

# NÅGOT HÄNDER I VÄRLDEN.

Vi märker det som små skakningar i vår vardag. Plötsligt har alla facebook. Media maler på om sociala medier och cyberbrottslighet. Fildelning blir en valfråga. Ny teknik hör till stenåldern redan efter några dagar. Varenda person under tjugo förvandlas till en potentiell IT-tekniker, redo att rädda medmänniskor från krånglande mjukvara och datorhaveri.

I skakningarna förs världen samman och delas på samma gång. Kontrasten mellan att i ena stunden vara inloggad på twitter, och i andra stunden prata med morföräldrar som vägrar köpa en dator, är fullständig. Teknikklyftorna, mellan de som kan och de som inte kan, tycks plötsligt lika oöverstigbara som de ekonomiska.

Förändringen väcker nya politiska frågor med konsekvenser för den fördelningspolitiska debatt som så ofta stått i centrum för politiken. Nya problem uppstår och gamla förlorar i betydelse.

Ett informationspolitiskt paradigmskifte är här.

